

LIVE **MAX**

# Kurzanleitung

# Wichtige Anmerkungen

Wenn Sie die folgenden Hinweise beachten, werden sie mit Ihrem Keyboard viel Freude haben:

## Der geeignete Platz für Ihr Keyboard

- Setzen Sie das Keyboard keinen hohen Temperaturen, direktem Sonnenlicht, hoher Luftfeuchtigkeit oder extremem Staub aus.
- Vermeiden Sie Stöße und starke Vibrationen.
- Stellen Sie keine schweren Gegenstände auf Ihr Keyboard.
- Schalten Sie das Keyboard stets ab, bevor Sie irgendwelche Peripherie-Geräte anschließen.

## Netzanschluss

- Schalten Sie das Keyboard aus, wenn Sie es nicht benutzen.
- Versichern Sie sich, dass das Keyboard ausgeschaltet ist, bevor Sie den Adapter in die Steckdose stecken.
- Aus Sicherheitsgründen sollten Sie den Adapter stets aus der Steckdose nehmen, wenn Sie das Keyboard für eine längere Zeit unbeobachtet lassen.
- Während eines Gewitters empfiehlt es sich, den Adapter aus der Steckdose zu nehmen.
- Vermeiden Sie es, das Keyboard an den gleichen Stromkreis zusammen mit Geräten anzuschließen, die einen hohen Stromverbrauch haben (elektrische Heizgeräte etc.). Es ist ratsam, keine Mehrfachsteckdosen zu nutzen, da dies eine Einschränkung im Klang, Probleme bei der Bedienung, bis hin zu Defekten Ihres Keyboards zur Folge haben kann.

## Schalten Sie Ihr Keyboard aus, bevor Sie Peripherie-Geräte anschließen

- Schalten Sie das Keyboard stets ab, bevor Sie Peripherie-Geräte anschließen, um Beschädigungen Ihres Keyboards zu vermeiden.

### Achtung!

Die normale Funktion Ihres Produkts kann eventuell durch starke elektromagnetische Interferenzen gestört werden. Wenn dem so ist, führen Sie einen Reset durch, um mit der Bedienung in der nachfolgenden Anleitung fortzufahren. Sollte die Störung damit nicht behoben sein, positionieren Sie Ihr Keyboard an einem anderen Ort.

### Das Display

Dieses Display ist ein Präzisions-Gerät mit extrem hoher Technologie. Vielleicht stellen Sie einige der unten aufgeführten Probleme fest, welche allerdings aufgrund der Eigenschaften von LCD-Displays entstehen und keine Fehlfunktionen sind.

- Es können Pixel in der Anzeige sein, die immer dunkel (unbeleuchtet) und manche, die immer hell (beleuchtet) sind.
- Je nach Inhalt kann die Helligkeit der Anzeige uneinheitlich erscheinen.
- Je nach Inhalt der Anzeige sieht man horizontale Schattenstreifen.
- Je nach Anzeige ist ein Flackern oder Moiré Muster sichtbar.

## Reinigung

- Benutzen Sie niemals scharfe Reinigungsmittel zur Reinigung Ihres Keyboards.
- Benutzen Sie zur Reinigung ein trockenes, weiches Tuch.
- Verwenden Sie ein leicht angefeuchtetes Tuch für hartnäckigeren Schmutz.
- Vermeiden Sie es, Gegenstände aus Vinyl auf Ihr Keyboard zu stellen, da dieses Material Verfärbungen Ihres Keyboards zur Folge haben kann.

## Handhabung und Transport

- Benutzen Sie niemals Gewalt bei der Handhabung Ihres Keyboards.
- Ziehen Sie die Kabel immer an den Steckern heraus.
- Entfernen Sie alle Kabel, bevor Sie das Instrument transportieren.
- Stöße während des Transports oder das Abstellen von schweren Objekten auf dem Instrument können Kratzer oder gar ernstere Beschädigungen zur Folge haben.

## Störung anderer elektronischer Geräte

- Ihr Keyboard beinhaltet digitale Stromkreise, durch die Störungen in anderen elektronischen Geräten (Radios, TV) hervorgerufen werden können. Geschieht dies, vergrößern Sie den Abstand zwischen den Geräten.

## Einführung

<b>Panel &amp; Display Beschreibung</b>	
Vorderes Panel.....	4
Hinteres Panel.....	5
Haupt Display.....	6

### Vorbereitung

Netzanschluss.....	7
Notenhalter.....	7
Sustainpedal Anschluss.....	7
Volumenpedal Anschluss.....	7

### Anschlüsse

Anschluss eines Kopfhörers.....	8
Anschluss von Audio Equipment.....	8
Anschluss eines MP3/CD Players.....	8
Anschluss eines Computers.....	9
Anschluss anderer MIDI Geräte.....	9

## Kurzanleitung

### Grundlagen der Bedienung

Dateiauswahl.....	10
Nutzung der Soft-Tastatur.....	10
Einstellung der Anschlagsdynamik.....	11

<b>Demos</b> .....	12
--------------------	----

<b>Spielen der Voices</b> .....	13
---------------------------------	----

<b>Spielen eines Styles</b> .....	14
-----------------------------------	----

<b>Song Wiedergabe</b> .....	15
------------------------------	----

<b>Aufnahme eines MIDI Songs</b> .....	16
--	----

<b>Aufnahme eines Audio Songs</b> .....	17
---	----

<b>USB Speichergerät benutzen</b> .....	18
---	----

<b>Daten vom Computer übertragen</b> .....	19
--	----

## Anhang

<b>Fehlerbehebung</b> .....	20
-----------------------------	----

<b>Spezifikationen</b> .....	20
------------------------------	----

### Anhang

Voice Liste.....	21
Style Liste.....	27
Song Liste.....	29
Demo Liste.....	29
Akkord Liste.....	30
MIDI Implementation Karte.....	31

# Panel & Display Beschreibung

## Vorderes Panel

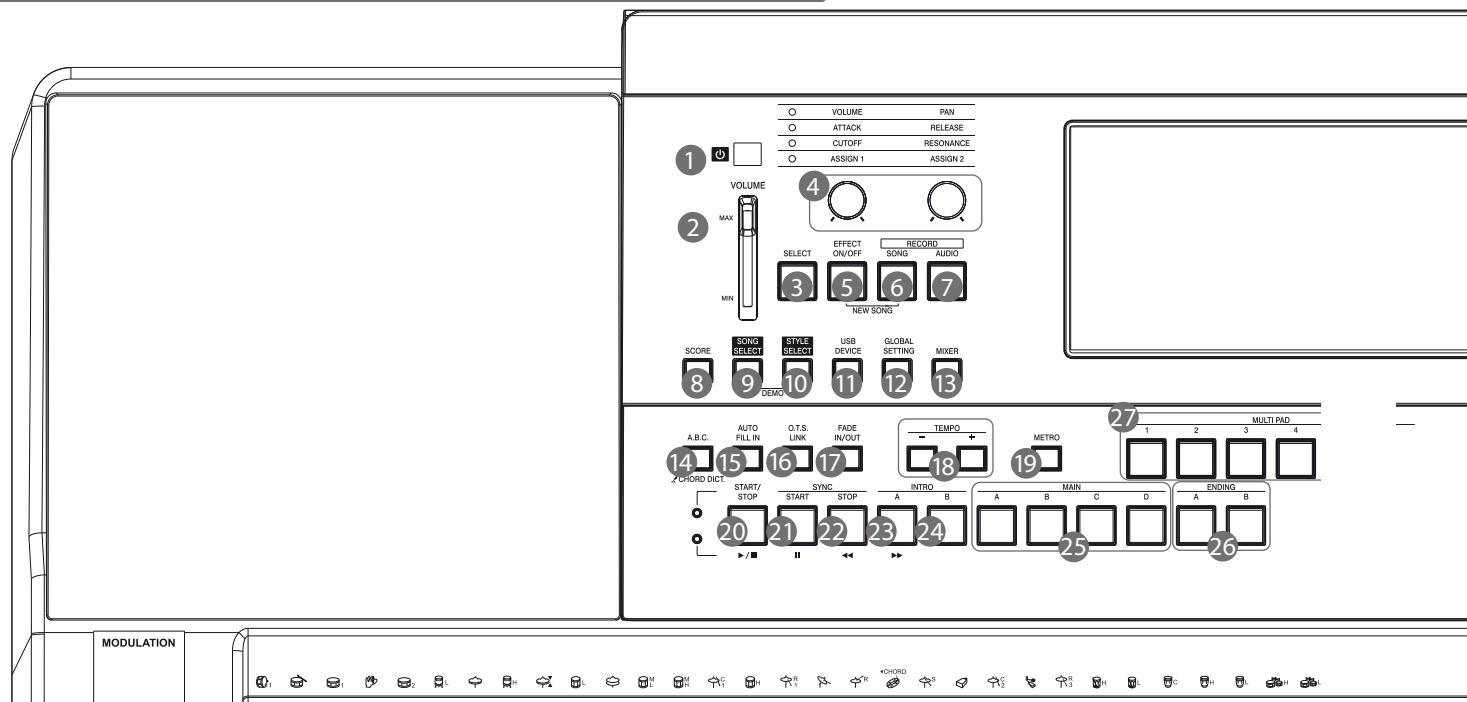

### 1. POWER ON/OFF TASTE

Keyboard Ein- oder Ausschalten.

### 2. MASTER VOLUMEN Fader

Einstellung des Master Volumens.

### 3. Auswahl Taster

Wählt die 4 Effekt Kombinationen der Gruppen Potis nacheinander.

### 4. Gruppen

Effect1: Stellt das Volumen, Pan der RIGHT 1 Voice ein.

Effect2: Stellt die attack time, release time der RIGHT 1 Voice ein.

Effect3: Stellt die Filter-Cutoff-Frequenz und die Resonanz für die Cutoff-Frequenz der RIGHT 1 Voice ein.

Effect4: Dieser Effekt kann frei zugeordnet werden. Siehe „Controller“

### 5. EFFECT ON/OFF Taste

Schaltet die Spezial Effekte wie Arpeggio, Harmonie oder Helicopter ein oder aus.

### 6. Song Aufnahme Taste

Ruft den Song Aufnahme Modus auf. Ihre Aufnahme wird im SMF Format aufgenommen.

### 7. Audio Aufnahme Taste

Ruft den Audio Aufnahme Modus auf. Ihre Aufnahme wird im WAV Format aufgenommen.

### 8. Score Taste

Zeigt die Noten des aktuellen Songs an (SMF)

### 9. Song Select Taste

Ruft das Song Auswahl Menü auf.

### 10. Style Select Taste

Ruft das Style Auswahl Menü auf.

### 11. USB Device Taste

Zeigt den Inhalt des angeschlossenen USB Stick.

### 12. Global Setting Taste

Ruft das Menü für die globalen Einstellungen auf.

### 13. Mixer Taste

Ruft das Mixer Menü auf.

### 14. A.B.C. Taste

Akkord Modus Ein- oder Ausschalten.

### 15. Auto Fill Taste

Auto Fill In ein- oder ausschalten.

### 16. O.T.S. Link Taste

Schaltet den O.T.S. Link ein oder aus. Ist One Touch Setting eingeschaltet, wechseln mit den Style Variationen auch die Sounds.

### 17. FADE Taste

Schaltet Fade IN, oder Fade OUT ein oder aus.

### 18. Tempo+, Tempo- Taste

Einstellung des richtigen Tempos.

### 19. Metro Taste

Schaltet das Metronom ein oder aus.

### SONG CONTROL

#### 20. Play/Stop Taste

Startet oder stoppt einen Song oder Playback.

#### 21. Pause Taste

Hält das Song Playback vorübergehend an.

#### 22. RW Taste

Spult den Song zurück.

#### 23. FF Taste

Schneller Vorlauf des Songs.

### STYLE CONTROL

#### 20. START/STOP Taste

Startet oder stoppt einen laufenden Style

#### 21. SYNC START Taste

Sync Start Ein- oder Ausschalten.

#### 22. SYNC STOP Taste

Sync Stop Ein- oder Ausschalten.

#### 23. INTRO A Taste

Spielt das INTRO A

#### 24. INTRO B Taste

Spielt das INTRO B

#### 25. Main A, B, C, D Taste

Spielt die verschiedenen Variationen eines Styles.

#### 26. ENDING A, B Taste

Spielt das ENDING



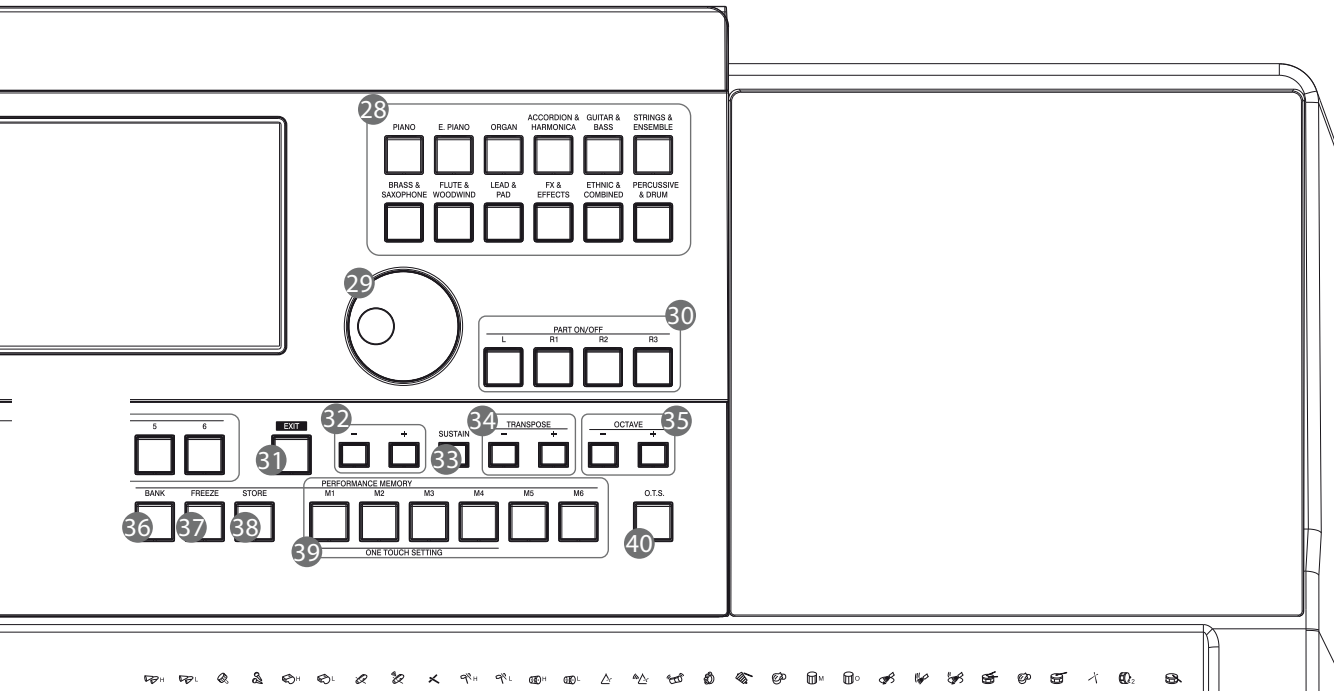

- 27. **MULTI PAD TASTEN**  
Diese Effekttasten verleihen Ihrem Spiel mit speziellen dynamischen Phrasen eine gewisse Würze.
- 28. **VOICE TASTEN**  
Auswahltasten für die VOICE-Kategorie. Wählt eine Voice aus.
- 29. **DATA DIAL**  
Zu- oder Abnahme des Wertes.
- 30. **PART ON/OFF TASTEN,**  
Schaltet LEFT, RIGHT1, RIGHT2, RIGHT 3 individuell ein oder aus.
- 31. **EXIT TASTE**  
Verlassen des Menüs, oder Abbruch.
- 32. **+/- TASTE**  
Zu- oder Abnahme des Wertes.
- 33. **SUSTAIN TASTE**  
Schaltet das Sustain ein oder aus.
- 34. **TRANPOSE+, TRANPOSE-TASTEN**  
Transponiert die Tonhöhe in Halbtonschritten.
- 35. **OCTAVE+, OCTAVE- TASTEN**  
Oktaviert die Tonhöhe nach oben oder unten.
- 36. **BANK TASTE**  
Wählt eine Performance Speicherbank aus.

- 37. **FREEZE TASTE**  
Schaltet die FREEZE Funktion ein oder aus.
- 38. **STORE TASTE**  
Speichert die Panel Einstellungen auf einen Performance Speicherplatz ab.
- 39. **M1-M6 TASTEN**  
**PERFORMANCE MEMORY:**  
Abruf der Bedienfeld Einstellungen aus dem Performance Speicher.  
**O.T.S (M1-M4):**  
Ruft alle Einstellungen (Voice, Effekt, etc.) ab, welche mit dem aktuellen Style verbunden sind.
- 40. **O.T.S. TASTE**  
Schaltet die O.T.S. Funktion ein oder aus.
- 41. **MODULATION TASTE**  
Fügt einen Vibrato Effekt hinzu.
- 42. **PITCH BEND**  
Verschiebt die Tonhöhe des auf der Tastatur gespielten Klangs nach oben oder unten.
- 43. **PHONES-BUCHSE**  
Zum Anschließen eines Kopfhörers.
- 44. **USB PORT**  
Anschluss eines USB Speichergeräts.

## Hinteres Panel

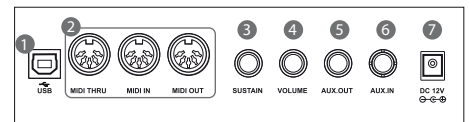

- 1. **USB BUCHSE**  
Verbindung zu einem Computer.
- 2. **MIDI IN/OUT/THRU BUCHSEN**  
Zur Verbindung anderer Produkte, welche ebenfalls mit einer MIDI Schnittstelle ausgestattet sind
- 3. **SUSTAIN BUCHSE**  
Anschluss eines Sustain Pedals.
- 4. **VOLUME BUCHSE**  
Anschluss eines Volumen Pedals.
- 5. **AUX OUT BUCHSE**  
Anschluss an eine Verstärkeranlage.
- 6. **AUX IN BUCHSE**  
Anschluss eines MP3 oder CD Players.
- 7. **DC 12V**  
Anschluss eines DC 12V Netzadapters (optional).

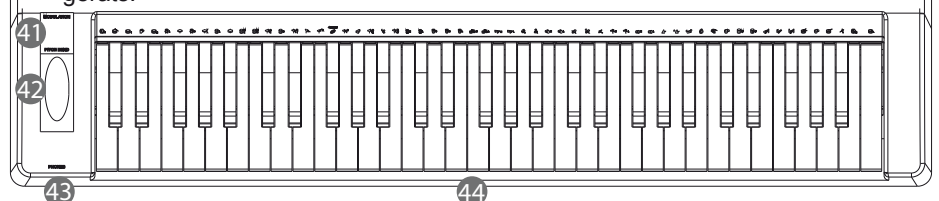

# Panel & Display Description

## Haupt Display

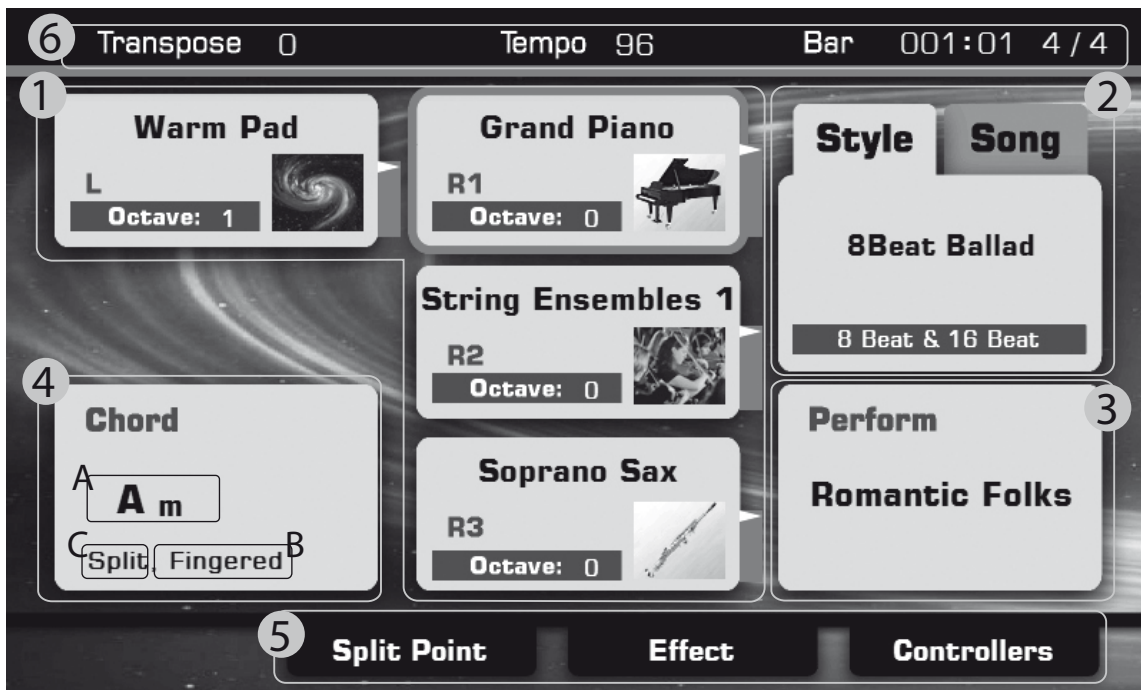

### 1. Voice

Zeigt für jeden Part den Voice Namen und die Oktave Daten an. (R1, R2, R3, Left)

Wie kann ich eine Voice für jeden Part auswählen?  
Zum Beispiel:

1. Drücken Sie irgendwo in den R1 Display Bereich, hierdurch wird der R1 Part ausgewählt.
2. Drücken Sie erneut in diesen Bereich, wodurch sich das Voice Auswahl Display öffnet. Nun können Sie eine Voice für R1 auswählen.

### 2. Style&Song

Zeigt den aktuell ausgewählten Style-Namen an, zum Beispiel „8Beat Ballad“. Drücken Sie auf den Style-Namen, wodurch sich das Style Auswahl Display öffnet.

Drücken Sie auf die Song Registerkarte, welche den aktuell ausgewählten Song anzeigt, zum Beispiel „Brahms Waltz“. Drücken Sie auf den Songnamen, wodurch sich das Song Auswahl Display öffnet.

### 3. Performance

Zeigt den aktuell ausgewählten Performance Namen an.

Drücken Sie auf diesen Namen, wodurch sich das Performance Auswahl Display öffnet.

### 4. Chord

Zeigt den Akkord Namen und ähnliche Informationen.

- A. Akkord Namen
- B. Akkord Tonart
- C. Splitpunkt

### 5. Schnellzugriff zu Einstellungsseiten

- Drücken auf „Split Point“, um die Split-Einstellung aufzurufen.
- Drücken auf „Effect“, um die Effekt-Einstellung aufzurufen.
- Drücken auf „Controllers“, um die Kontroll-Einstellungen aufzurufen..

### 6. Andere

- Der Transpose Wert in Halbtonschritten.
- Das aktuelle Tempo
- Die aktuelle Playback Zeitposition
- Aktuelle Taktart

# Vorbereitung

Dieses Kapitel enthält Informationen, um Ihr Instrument für das Spielen vorzubereiten. Arbeiten Sie dieses Kapitel sorgfältig durch, bevor Sie Ihr Instrument einschalten.

## Netzanschluss

1. Ziehen Sie den Volumen Fader nach unten, auf die kleinste Volumenstärke.
2. Verbinden Sie nun Ihr Netzteil mit der Strombuchse DC 12V Ihres Instruments.
3. Stecken Sie nun den Netzstecker des Adapters in die Netzsteckdose.
4. Sie können Ihr Keyboard jetzt einschalten. Die Led's auf dem Bedienfeld leuchten auf.

Bemerkung:

Schalten Sie Ihr Piano während eines Gewitters aus, aber auch, wenn Sie es nicht benutzen.

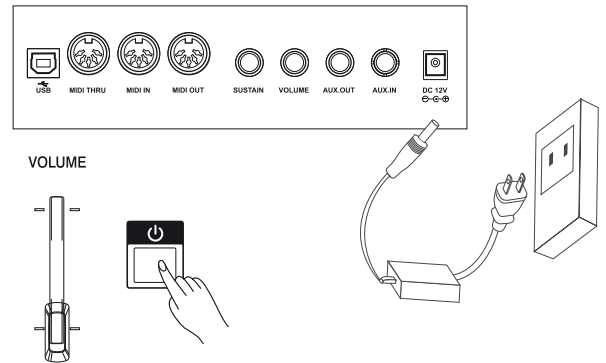

## Notenhalter

Ihr Instrument ist mit einem Notenhalter ausgestattet. Stecken Sie den Notenhalter wie abgebildet in das Keyboard:

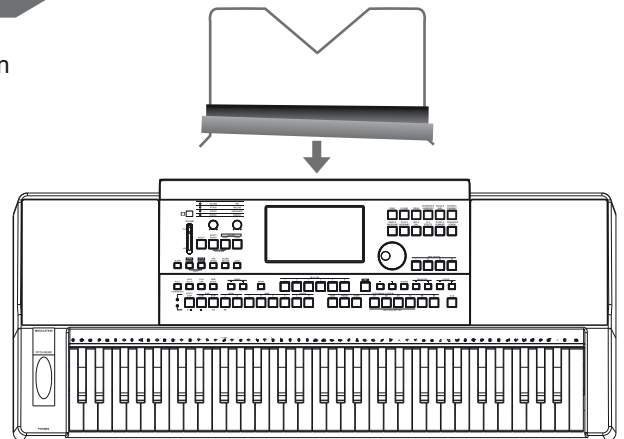

## Sustainpedal Anschluss

Der optionale Fußtaster (Sustain-Pedal) kann an die Sustainbuchse angeschlossen werden. Der Fußtaster funktioniert durch Niederdrücken wie das Nachhall-Pedal eines Klaviers.

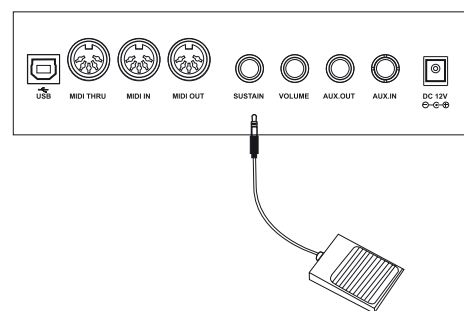

## Volumenpedal Anschluss

Mit dem optionalen Volumenpedal können Sie die Lautstärke regeln. Die entsprechende Buchse befindet sich auf der Rückseite Ihres Keyboards.

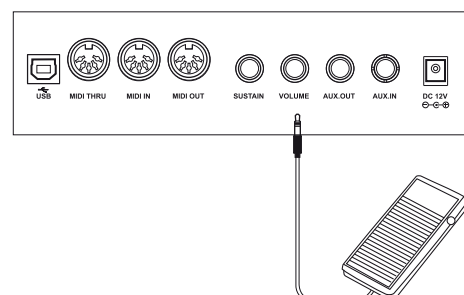

# Anschlüsse

## Anschluss eines Kopfhörers

An die Kopfhörerbuchse können Sie ein paar Stereokopfhörer anschließen, um mit dem Keyboard zu üben. Die eingebauten Lautsprecher schalten sich automatisch ab und Sie hören das Keyboard nur über die Kopfhörer, sobald dieser angeschlossen wird.

**Bemerkung:**  
Benutzen Sie den Kopfhörer nicht mit großer Lautstärke, da das Ihr Gehör schädigt.

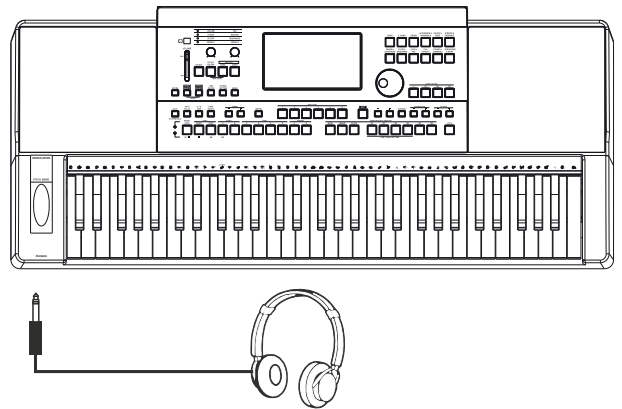

## Anschluss von Audio Equipment

Die AUX OUT-Buchse ermöglicht es Ihnen Ihr Keyboard an einen externen Verstärker anzuschließen. Verbinden Sie mit Hilfe eines Audio-Kabels die AUX OUT-Buchse auf der Rückseite Ihres Keyboards mit der LINE IN- oder AUX IN-Buchse des Verstärkers.

**Bemerkung:**  
Um eine Beschädigung Ihrer Lautsprecher zu vermeiden, sollten Sie die Lautstärke Ihres Keyboards vollkommen zurückdrehen, bevor Sie das Instrument mit einem Verstärker oder anderen Geräten verbinden.

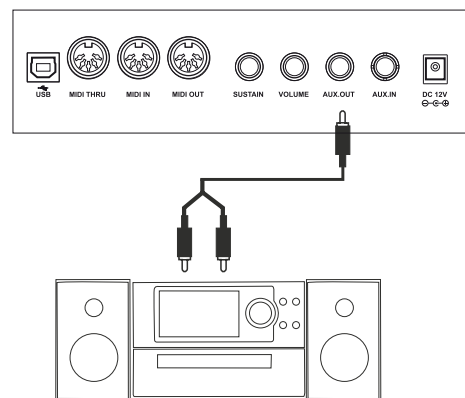

## Anschluss eines MP3/CD Players

Verbinden Sie den Audio Ausgang eines MP3/CD Players, oder einer anderen Audioquelle, mit dem AUX IN auf der Rückseite Ihres Keyboards. Das Eingangssignal wird mit dem Signal Ihres Keyboards gemischt, so dass Sie zu Audio Songs mitspielen können.

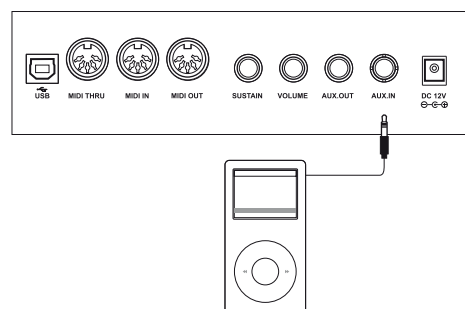

## Anschluss eines Computers

Verbinden Sie über den USB Anschluss Ihr Keyboard mit dem Computer.

Sie können auch ein kommerzielles MIDI-USB Interface benutzen, um das Keyboard mit dem Computer zu verbinden.

Nachdem der Treiber installiert und die Initialisierung abgeschlossen ist, können Midi Daten gesendet und empfangen werden. Wählen Sie dazu im GLOBAL SETTING Menü unter MIDI I/O, MIDI Device USB aus.

**Bemerkung:**

Wählen Sie bei MIDI Device USB nicht Input und Output gleichzeitig aus, da der Sound sonst überlappen kann.

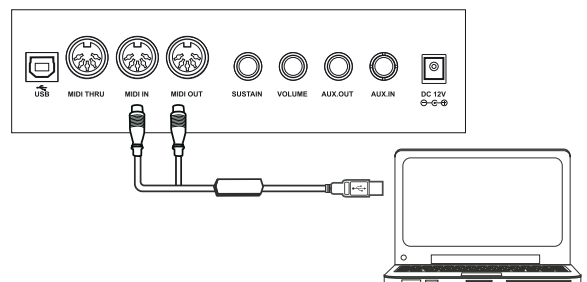
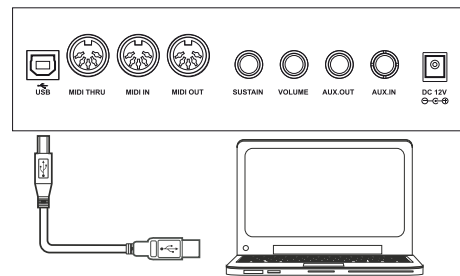

## Anschluss anderer MIDI Geräte

Schließen Sie externe MIDI-Geräte (Keyboards, Sequenzer, Soundexpander etc.) über Standard-MIDI-Kabel an den MIDI Buchsen an.

- MIDI IN: Empfängt MIDI-Befehle von einem externen MIDI-Gerät.
- MIDI OUT : Sendet MIDI-Befehle, die vom Keyboard erzeugt wurden.
- MIDI THRU: Leitet die empfangenen MIDI-Befehle von MIDI IN weiter.

**Bemerkung:**

Um Schäden zu vermeiden, sollten Sie Ihr Keyboard ausschalten, bevor Sie es von den externen MIDI-Geräten trennen.

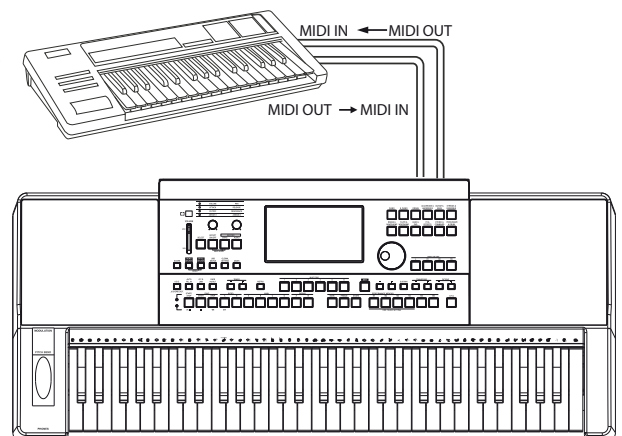

# Grundlagen der Bedienung

## Dateiauswahl

Sie haben verschiedene Auswahlmöglichkeiten: VOICE Auswahl, STYLE Auswahl, SONG Auswahl, PERFORMANCE Auswahl, etc. Wie wähle ich in dieser Auswahlansicht eine Datei aus?

Zum Beispiel:

### 1. Speicherort der Dateien

- Preset:** Der Ort, an dem vorprogrammierte (Preset-) Dateien gespeichert sind.
- User:** Der Ort, an dem aufgezeichnete oder bearbeitete Dateien gespeichert werden.
- USB:** Der Ort, an dem auf einem USB-Speichergerät Dateien gespeichert werden.

### 2. Kategorien von Dateien

Die Dateien sind ihrem Typ entsprechend nach Kategorien unterteilt. Die einzelnen Kategorien können durch Drücken auf den Kategorie Namen im LCD Display ausgewählt werden. Zum Beispiel: Die Voice Datei „Grand Piano“ befindet sich in der Piano Kategorie. Drücken Sie auf „Piano“, welche diese aufruft.

### 3. Blättern und Schnelldurchsicht

Befinden sich zu viele Dateien in einer Kategorie, so werden die Dateien auf mehrere Seiten verteilt. Mit der Cursor Taste im LCD Display können Sie Ihre Wunschseite auswählen.

### 4. Datei Auswahl

Wählen Sie die gewünschte Datei auf der aktuellen Seite aus, indem Sie auf den Dateinamen drücken.

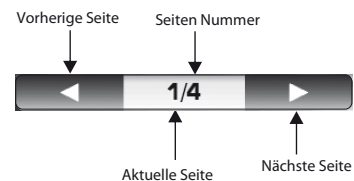

## Nutzung der Soft-Tastatur

Um ein File oder Ordner zu benennen oder umzubenennen, müssen Sie die Soft Tastatur Anzeige aufrufen.

### 1. Zeichen löschen:

Drücken Sie die Delete Taste.

### 2. Cursor bewegen:

Drücken Sie die linke oder rechte Cursor Taste

### 3. Großbuchstaben Eingabe:

Drücken Sie die CAPS Taste, die nun eingegebenen Buchstaben werden als Großbuchstaben angezeigt.

### 4. Leerschritt Eingabe:

Drücken Sie die Space Taste.

### 5. Eingabe von Zahlen oder Zeichen:

Drücken Sie die Nummern Taste, die Nummern und Zeichen werden jetzt angezeigt.

Geben Sie die Nummern oder Zeichen durch Drücken deren Taste ein.

Drücken Sie die OK Taste, um den neuen Namen zu bestätigen und zur vorherigen Anzeige zurückzukehren.

Drücken Sie die CANCEL Taste, um die Eingabe abzubrechen und zur vorherigen Anzeige zurückzukehren.



## Einstellung der Anschlagsdynamik

Drücken Sie die Taste GLOBAL SETTING und dann auf „Keyboard“ im Display

Es gibt 3 Parameter Einstellungen für den Anschlag (Touch).

### 1. ON/OFF ( wie abgebildet: On/Off )

Drücken Sie die „ON/OFF“ Taste, um die Anschlagsdynamik Ihres Keyboards ein- (Schrift ist orange) oder auszuschalten (Schrift ist grau).

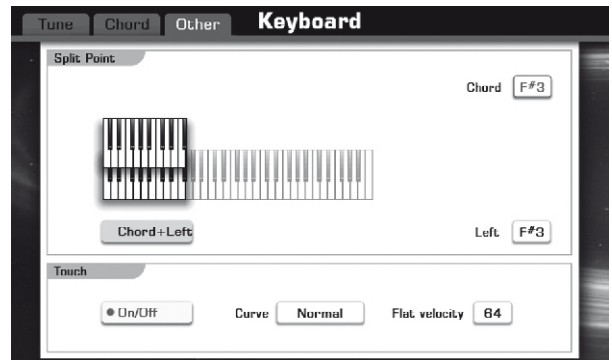

### 2. Anschlagskurve ( wie abgebildet: Curve Normal )

Wenn Sie auf die „Normal“ Taste drücken, öffnen sich in einem Pop Up Fenster die auswählbaren Parameter.

Sie können mit 3 der nachfolgenden Möglichkeiten auswählen:

1. Drücken Sie im Display auf den gewünschten Parameter, um diesen auszuwählen.
2. Benutzen Sie das Datenrad, um den gewünschten Parameter einzustellen.
3. Drücken Sie die [+] oder [-] Taste, um den gewünschten Parameter einzustellen.

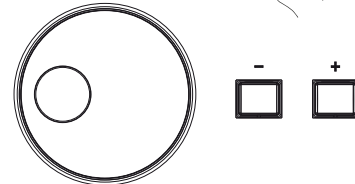
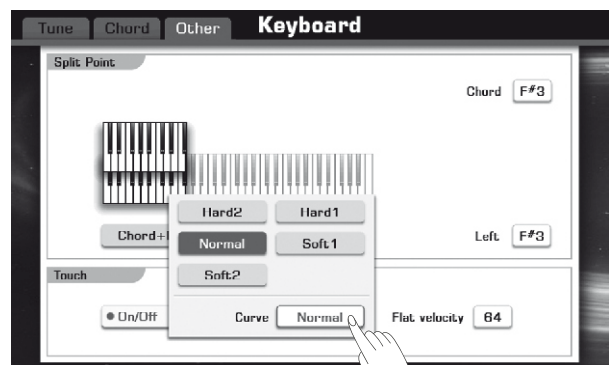

Ausgewählte Parameter werden (orange) hervorgehoben.

### 3. Dynamik Daten ( wie abgebildet: Flat velocity )

Drücken Sie auf die Taste „64“ im Display, um das Pop Up Fenster zu öffnen.

Sie können mit 3 der nachfolgenden Möglichkeiten auswählen:

1. Drücken Sie die „▲“ oder „▼“ Cursortasten im Display, um den gewünschten Wert einzustellen.
2. Benutzen Sie das Datenrad, um den gewünschten Wert einzustellen.
3. Drücken Sie die [+] oder [-] Taste, um den gewünschten Wert einzustellen.

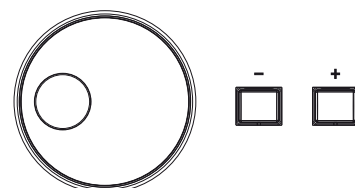
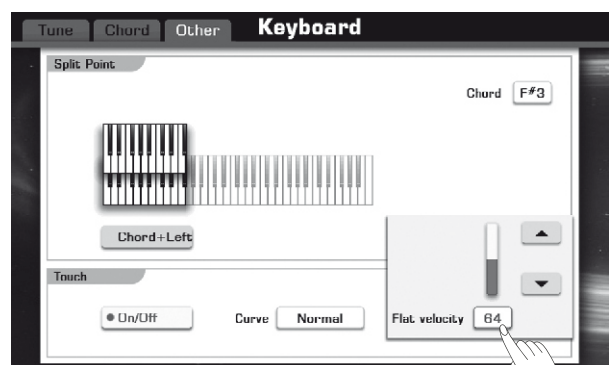



# Demos

Dieses Keyboard beinhaltet 2 wunderbare Demos. Siehe Anhang: DEMO LISTE.

Drücken Sie die Tasten [SONG SELECT] und [STYLE SELECT] gleichzeitig, um die Demos zu starten.

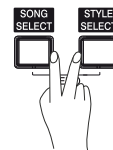

## Demo Auswahl

Drücken Sie auf den Demo Namen im Display oder benutzen Sie das Datenrad. Das gewünschte Demo können Sie ebenso mit der [+] oder [-] Taste auswählen.

## Demo anhalten

Drücken Sie die [PAUSE] Taste, um das Demo anzuhalten, erneutes Drücken setzt das Abspielen fort.

## Demo stoppen

Drücken Sie die [PLAY/STOP] Taste, um das Demo zu stoppen.

## Demo Tempo einstellen

Drücken Sie die [TEMPO+] oder [TEMPO-] Taste, um das Abspieltempo der Demos zu verändern.

## Demo Modus verlassen

Drücken Sie die [EXIT] Taste, um das laufende Demo zu stoppen und zum Haupt Display zurückzukehren.



START/  
STOP

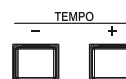

# Spielen der Voices

Das Keyboard verfügt insgesamt über 672 außergewöhnlich realistische Stimmen, inklusive Piano, Gitarre, Streicher, Bläser und mehr. Siehe Anhang: VOICE LISTE.

## R1 Part einschalten

Drücken Sie unterhalb PART ON/OFF die [R1] Taste, um diesen Part einzuschalten.

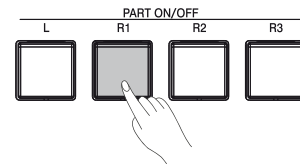

Sie können verschiedene Voices gleichzeitig spielen oder unterschiedliche mit der linken und rechten Hand. Schalten Sie hierzu den entsprechenden Part ein.

## Eine Voice für Part R1 auswählen

- Es gibt 2 Möglichkeiten die Voice Kategorie auszuwählen.
  - Drücken Sie eine der VOICE Tasten, um eine Kategorie auszuwählen. Im Display öffnet sich automatisch das Voice Auswahl Fenster.
  - Drücken Sie im Haupt Display rechts oben auf R1, um das Voice Auswahl Fenster aufzurufen. Die Voice Kategorien können jetzt im Display angewählt werden und es wird das dementsprechende Voice Auswahl Fenster angezeigt.
- Mit der Cursor Taste können Sie nun die gewünschte Voice Seite auswählen.
- Drücken Sie auf den VOICE Namen (z.B. "Grand Piano"), um den Sound auszuwählen.

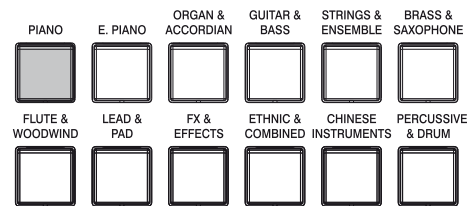

Sie können auch User-Voices auswählen, Einzelheiten siehe unter **Voice**

## Voice-Demo anhören

Drücken Sie im Voice Auswahl Display auf „Voice Demo“ um das Demo für die ausgewählte Voice zu starten. Nochmaliges Drücken stoppt das Demo.

### Bemerkung:

Wenn für die ausgewählte Voice kein Demo hinterlegt ist, wird „Voice Demo“ nicht angezeigt.



Spielen Sie auf Ihrem Keyboard und hören Sie sich die ausgewählte Voice an.

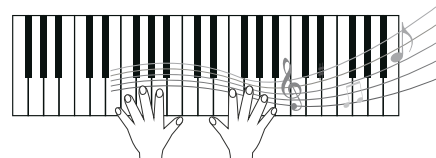

# Spielen eines Styles

Ihr Instrument verfügt über 240 Styles in einer Vielzahl verschiedener Stilrichtungen. Probieren Sie einige unterschiedliche Styles mit Ihrer automatischen Begleitautomatik (siehe Anhang **Style Liste**).

## Style auswählen

1. Es gibt 2 Möglichkeiten das Style Auswahl Display aufzurufen.
  - Drücken Sie die [STYLE SELECT] Taste.
  - Drücken Sie auf den Namen STYLE im Haupt Display.
2. Drücken Sie im Style Auswahl Display auf den Style Kategorie Namen, um eine Kategorie auszuwählen.
3. Mit der Cursor Taste können Sie nun die gewünschte Style Seite auswählen.
4. Drücken Sie auf den STYLE Namen (z.B. "8Beat Ballad"), um den Style auszuwählen.



Sie können auch User-Styles auswählen, Einzelheiten siehe unter **Style**.

## Style starten

1. Drücken Sie die [A.B.C.] Taste, um die „Automatische Begleitautomatik“ zu aktivieren. Sobald Sie im Bereich der linken Hand der Tastatur eine Note spielen, wird das Keyboard automatisch eine passende Bass Line und Akkorde, die auf den Style zugeschnitten sind, spielen.
2. Drücken Sie die [SYNC START] Taste. Diese Einstellung nennt man: synchronisierter Start im standby. Die Begleitung mit Bass und Akkorden beginnt, sobald Sie einen Akkord in der linken Splitzone drücken. Spielen Sie zum Beispiel einen C-Dur Akkord, so startet die Begleitautomatik in C-Dur.
3. Sobald Sie einen Akkord mit der linken Hand spielen, startet die Begleitautomatik.
4. Drücken Sie die [START/STOP] Taste, um die Begleitautomatik zu stoppen.

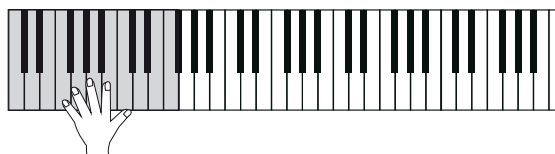
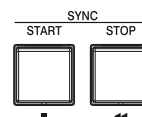

# Song Wiedergabe

Das Instrument verfügt über 90 Songs.

## Song Auswahl

1. Es gibt 2 Möglichkeiten das Song Auswahl Display aufzurufen.
  - Drücken Sie die [SONG SELECT] Taste.
  - Drücken Sie auf den Namen SONG im Haupt Display.
2. Drücken Sie auf den aktuell angezeigten Songnamen um das Song Auswahl Display zu öffnen.



Sie können auch User-Songs auswählen, Einzelheiten siehe unter **Song**.



## Song abspielen

1. Drücken Sie die [PLAY/STOP] Taste, um das Playback des ausgewählten Songs zu starten, Die LED von [PLAY/STOP] leuchtet auf.
2. Drücken Sie die [PAUSE] Taste, um den laufenden Song anzuhalten. Erneutes drücken der [PAUSE] Taste setzt das Abspielen fort.
3. Drücken Sie die [PLAY/STOP] Taste, um den laufenden Song zu stoppen.

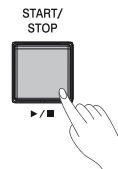
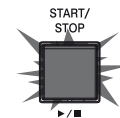
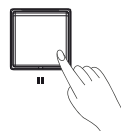
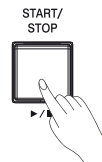

# Aufnahme eines MIDI Songs

1. Drücken Sie die [RECORD SONG] und [EFFECT ON/OFF] Tasten gleichzeitig, um das Aufnahme Display aufzurufen. Ein leerer Song ("New Song") ist jetzt für die Aufnahme bereit. Die LED von [RECORD SONG] blinkt, was bedeutet, dass sich die Aufnahme im Bereitschaftsmodus befindet.

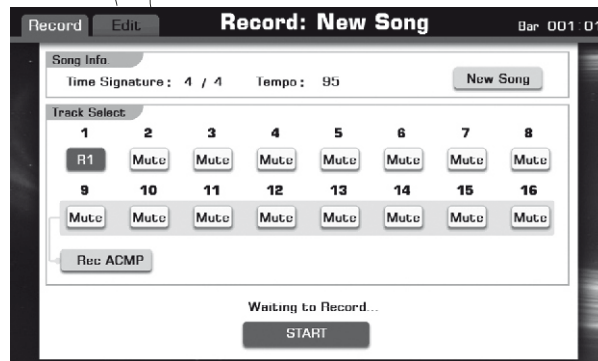
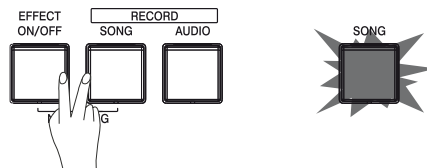

2. Drücken Sie [PLAY/STOP] Taste oder spielen Sie auf dem Keyboard, um die Aufnahme zu starten. Die LED von [RECORD SONG] leuchtet auf.

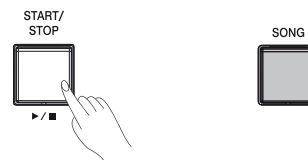

3. Drücken Sie „STOP“ im Aufnahme Display oder die [RECORD SONG] Taste, um die Aufnahme zu stoppen und die Soft Tastatur aufzurufen. Die LED von [RECORD SONG] erlischt.

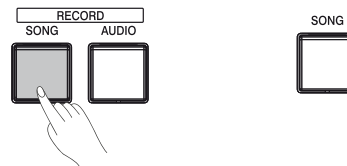

4. Geben Sie einen neuen Namen ein und drücken „OK“, um den neuen User Song zu speichern.



5. Drücken Sie die [PLAY/STOP] Taste, um den aufgenommenen User Song abzuspielen.

Wenn Sie R1, R2, R3, L oder eine Melodie mit Begleitautomatik gleichzeitig aufnehmen möchten, so finden Sie Einzelheiten unter **MIDI AUFNAHME**.

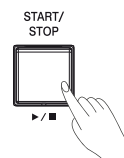

# Aufnahme eines Audio Songs

Sie können Ihr Spiel als Audiodaten in CD-Qualität auf ein USB Speichergerät aufzeichnen.

1. Schließen Sie bitte ein USB Speichergerät an den USB PORT an.
2. Drücken Sie die [RECORD AUDIO] Taste, um die Aufnahme zu starten. Beginnen Sie direkt nach diesem Vorgang mit dem Spielen und der Aufnahme. Die LED von [RECORD AUDIO] leuchtet auf.
3. Drücken Sie die [RECORD AUDIO] Taste erneut, um die Aufnahme zu stoppen und die Soft Tastatur aufzurufen. Die LED von [RECORD AUDIO] erlischt.

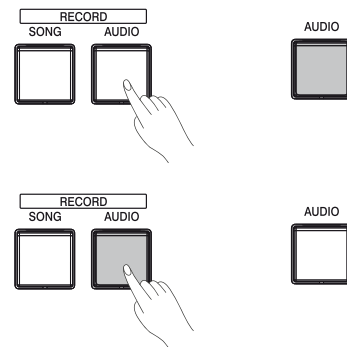

4. Geben Sie einen Namen ein und drücken „OK“, um die Audio Aufnahme zu speichern.



5. Drücken Sie die [PLAY/STOP] Taste, um den den aufgenommenen Audio Song abzuspielen.



Für Einzelheiten siehe **Audio Aufnahme**.

# USB Speichergerät benutzen

Durch den Anschluss eines USB-Speichergeräts, können Sie erzeugte eigene Daten auf dem Gerät speichern sowie Daten von ihm laden. Schließen Sie ein USB-Speichergerät an der Buchse [USB PORT] an.

## Kompatible USB Speichergeräte

Empfohlene Marken: KINGSTON, SCANDISK, SONY, LEXAR, TRANSCEND

Format: FAT 16/32

Kapazität: 1G, 2G, 4G, 8G, 16G, 32G

## Benutzung des USB Speichergeräts

1. Schließen Sie das USB Speichergerät an den USB Port an.
2. Drücken Sie die [USB DEVICE] Taste, um die Ordner und Dateien im Hauptverzeichnis des USB Speichergerätes anzuzeigen.

Drücken Sie die Registerkarte USB, welche Sie in jedem Auswahl Display finden (wie VOICE, STYLE, SONG, PERFORMANCE). Wählen Sie den entsprechen Ordner, um Ihre User Dateien auf dem USB Speichergerät zu speichern, zu laden, umzubenennen oder zu löschen.

## Bemerkung

Wenn Sie im Datei Auswahl Display jetzt eine Datei auf das USB Speichergerät speichern würden (wie VOICE oder SONG Auswahl), so würde diese in den Ordner „PianoUser“ im Hauptverzeichnis abgelegt werden. Vor dem Speichern muss der Zielordner ausgewählt werden.

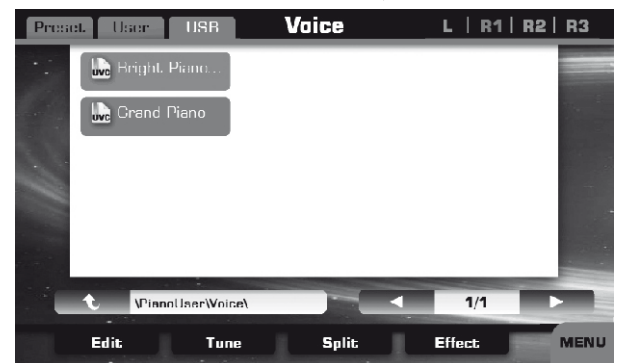
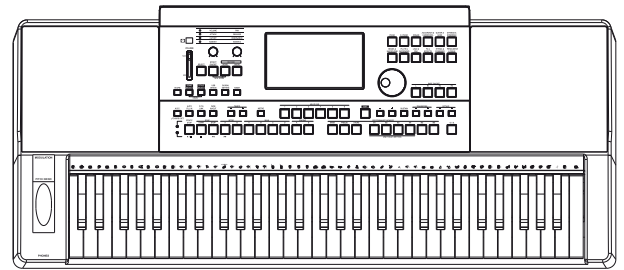



# Daten vom Computer übertragen

Verbinden Sie mit einem USB Standardkabel den USB Anschluss auf der Rückseite Ihres Keyboards mit dem USB Anschluss Ihres Computers.

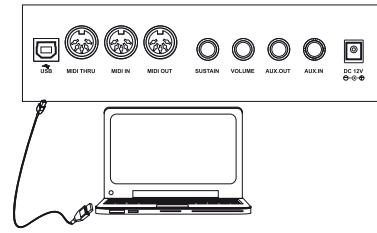

Schalten Sie zuerst Ihr Keyboard ein, bevor Sie die Software „Grand-Suit“ (im Lieferumfang) im Computer starten. Wenn die Verbindung zwischen Keyboard und Computer erfolgreich war, sollten Sie die nebenstehende Anzeige erhalten.

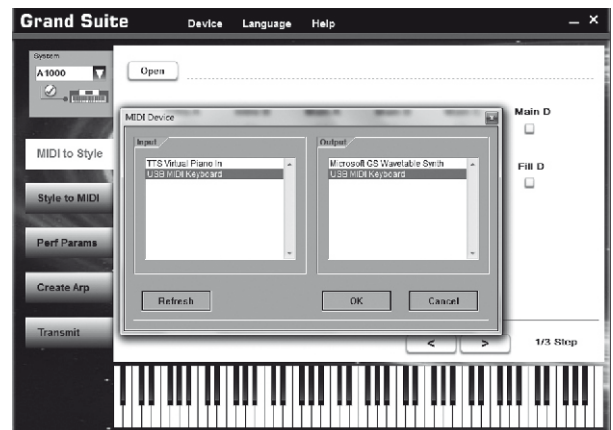

Sie können SMF MIDI Dateien in Ihr Keyboard als User Songs laden, oder User Songs zum Computer übertragen. Sie können User Styles zur Datensicherung zum Computer übertragen, oder vom Computer in Ihr Keyboard. Sie können User Voices zur Datensicherung zum Computer übertragen, oder vom Computer in Ihr Keyboard. Sie können Memory Dateien zur Datensicherung zum Computer übertragen, oder vom Computer in Ihr Keyboard.

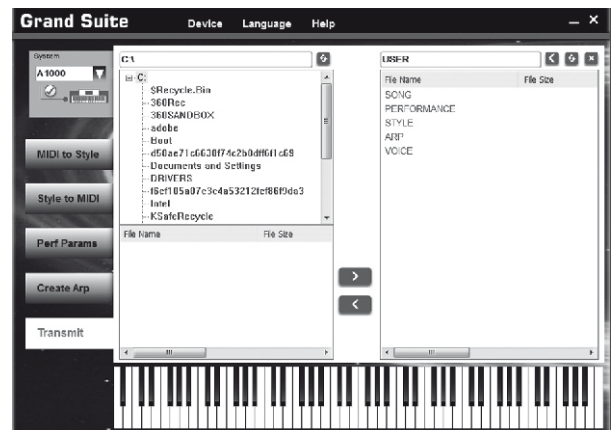

Mehr Möglichkeiten entnehmen Sie bitte der Software Bedienungsanleitung!

# Fehlerbehebung

Problem	Mögliche Ursachen und ihre Behebung
Die Lautsprecher produzieren einen „Pop“ Sound wenn Sie das Instrument einschalten.	Dies ist normal und kein Grund zur Besorgnis.
Kein Sound, wenn das Keyboard gespielt wird.	Das R1/R2/R3/L Voice Volumen (Mixer) kann zu gering eingestellt sein. Stellen Sie eine geeignete Lautstärke ein.
Bei Benutzung eines Mobil Telefons, wird ein Geräusch produziert.	Die Benutzung eines Mobil Telefons in unmittelbarer Nähe des Instruments produziert Interferenzen. Um dies zu vermeiden, schalten Sie das Mobil Telefon aus, oder entfernen Sie es von Ihrem Instrument.
Die automatische Begleitung startet nicht, obwohl der Sync-Start eingeschaltet ist und eine Taste gedrückt wird.	Vielleicht versuchen Sie die Begleitung durch Spielen einer Taste im Bereich der rechten Hand zu starten. Um die Begleitung im Sync-Modus zu starten, müssen Sie eine Taste im Bereich der linken Hand drücken.
Bestimmte Noten werden mit einer falschen Tonhöhe wiedergegeben.	Stellen Sie sicher, dass die Hauptstimmung auf „440.1hz“ eingestellt ist und die Scale Stimmung ausgeschaltet ist.
Die Harmony-Funktion funktioniert nicht.	Harmony kann nicht eingeschaltet werden, wenn der „Full Keyboard fingering“ Modus ausgewählt ist. Ebenso kann die Harmony Funktion nicht funktionieren, wenn ein Drum Kit für Voice R1 ausgewählt wurde.

# Spezifikationen

Keyboard  
61 keys

Display  
7" TFT, 800 x 480 color touch screen

Polyphony  
128

Voice  
More than 900 Sounds and 35 Drumkits

Effect  
Reverb, Chorus, Master EQ, Arpeggio, Harmony, Chopper

Style  
240 plus Updates [www.deebach.eu](http://www.deebach.eu)

Style Control  
STYLE SELECT, START/STOP, SYNC STOP, SYNC START, INTRO A, INTRO B, MAIN A, MAIN B, MAIN C, MAIN D, ENDING A, ENDING B, A.B.C., AUTO FILL IN, O.T.S. LINK, FADE IN/OUT

Song  
90 Preset Songs

Song Control  
SONG SELECT, PLAY/STOP, PAUSE, RW, FF

SCORE  
Display the Music Notation

Record  
MIDI Recorder and USB Audio Recorder

Demo  
2

Tempo  
30-280, Tap Tempo

Performance Memory  
10(BANK)\*6(M1-M6), FREEZE, STORE

Multi Pad  
6

Other Control  
MASTER VOLUME SLIDER, SELECT, 2 KNOBS, EFFECT ON/OFF, GLOBAL SETTING, MIXER, VOICE DIRECT BUTTONS, DATA DIAL, +, -, PART ON/OFF BUTTONS, EXIT, SUSTAIN, TRANSPOSE+, TRANSPOSE-, OCTAVE+, OCTAVE-, O.T.S., MODULATION, PITCH BEND

USB Device  
Save the user data (Ex: User voices, User Song, User Memory, etc.)  
Play the User Song (Format: SMF/WAV/MP3/WMA)

Connectors  
DC IN, Headphones, AUX. IN, AUX. OUT, Sustain Pedal, Volume Pedal, USB, MIDI IN, MIDI OUT, MIDI THRU, USB PORT.

Power Supply  
DC IN

Speaker  
15W+15W, 25W+25W

Dimensions  
970(W)X390(D)X160(H)mm

Weight  
9Kg

\* All specifications and appearances are subject to change without notice.

**Aktuelle Sound Liste auf [www.deebach.eu](http://www.deebach.eu)**

**Aktuelle Sound Liste auf [www.deebach.eu](http://www.deebach.eu)**

**Aktuelle Sound Liste auf [www.deebach.eu](http://www.deebach.eu)**

**Aktuelle Sound Liste auf [www.deebach.eu](http://www.deebach.eu)**

**Aktuelle Sound Liste auf [www.deebach.eu](http://www.deebach.eu)**



**Aktuelle Sound Liste auf [www.deebach.eu](http://www.deebach.eu)**

# Style Liste

No.	Name	LCD Name
8BEA T & 16BEA T		
1	8Beat Ballad	8Beat Ballad
2	8Beat Piano	8Beat Piano
3	8Beat 1	8Beat 1
4	Guitar Pop 1	Guitar Pop 1
5	8Beat Hip Hop	8Beat Hip Hop
6	8Beat Blues Rock	8Beat Blues Rock
7	8Beat Pop	8Beat Pop
8	Pop Funk 1	Pop Funk 1
9	Rhythm&Beat 1	Rhythm&Beat 1
10	8Beat Disco 1	8Beat Disco 1
11	8Beat Rock	8Beat Rock
12	Guitar Pop 2	Guitar Pop 2
13	8Beat 2	8Beat 2
14	Sweet Beat	Sweet Beat
15	8Beat Dance	8Beat Dance
16	8Beat Disco 2	8Beat Disco 2
17	Pop Funk 2	Pop Funk 2
18	8Beat 3	8Beat 3
19	60's 8Beat	60's 8Beat
20	Rhythm&Beat 2	Rhythm&Beat 2
21	16Beat 1	16Beat 1
22	16Beat Funk 1	16Beat Funk 1
23	16Beat Ballad 1	16Beat Ballad 1
24	16Beat R&B	16Beat R&B
25	Pop 16Beat 1	Pop 16Beat 1
26	16Beat Funk 2	16Beat Funk 2
27	16Beat Dance	16Beat Dance
28	Pop 16Beat 2	Pop 16Beat 2
29	16Beat 2	16Beat 2
30	Pop 16Beat 3	Pop 16Beat 3
31	Pop 16Beat 4	Pop 16Beat 4
32	Modern 16Beat	Modern 16Beat
33	16Beat Hot	16Beat Hot
34	16Beat Modern	16Beat Modern
35	16Beat Funk 3	16Beat Funk 3
36	16Beat 3	16Beat 3
37	Cool Beat	Cool Beat
38	16Beat Ballad 2	16Beat Ballad 2
39	16Beat 4	16Beat 4
40	Pop Shuffle	Pop Shuffle
Pop & Ballad		
41	Pop Rock 1	Pop Rock 1
42	Pop Dance 1	Pop Dance 1
43	Pop Fusion	Pop Fusion
44	Analog Night 1	Analog Night 1
45	6/8 Pop	6/8 Pop
46	Brit. Pop 1	Brit. Pop 1
47	Brit. Pop 2	Brit. Pop 2
48	Pop Hit	Pop Hit
49	Fusion Shuffle	Fusion Shuffle
50	Analog Night 2	Analog Night 2
51	Guitar Pop 3	Guitar Pop 3
52	Pop Beat	Pop Beat
53	Soft Beat	Soft Beat
54	60's Pop	60's Pop
55	Sting Latin	Sting Latin

56	R&B Ballad 1	R&B Ballad 1
57	Guitar Ballad	Guitar Ballad
58	Ballad Rock	Ballad Rock
59	Piano Pop 1	Piano Pop 1
60	Soft Ballad	Soft Ballad
61	Natural Ballad	Natural Ballad
62	Love Ballad	Love Ballad
63	Easy Ballad	Easy Ballad
64	Miami Folk	Miami Folk
65	Slow Ballad	Slow Ballad
66	Folk Ballad	Folk Ballad
67	Pop Ballad 1	Pop Ballad 1
68	Pop Ballad 2	Pop Ballad 2
69	EP Ballad	EP Ballad
70	New R&B Ballad	New R&B Ballad
Rock		
71	Rock	Rock
72	New Wave	New Wave
73	Ska	Ska
74	Pop Rock 2	Pop Rock 2
75	Slow Rock	Slow Rock
76	70's Rock&Roll	70's Rock&Roll
77	Folk Rock	Folk Rock
78	Soft Rock	Soft Rock
79	Old Rock	Old Rock
80	Easy Rock	Easy Rock
81	New Shuffle	New Shuffle
82	Rock Hip Hop	Rock Hip Hop
83	Rock&Roll 1	Rock&Roll 1
84	Rock Shuffle	Rock Shuffle
85	Rock&Roll 2	Rock&Roll 2
Ballroom		
86	Tango 1	Tango 1
87	Spain Matador	Spain Matador
88	Twist 1	Twist 1
89	Twist 2	Twist 2
90	Big Band Fox	Big Band Fox
91	Tango 2	Tango 2
92	Slow Fox	Slow Fox
93	Slow Waltz 1	Slow Waltz 1
94	Swing Fox	Swing Fox
95	Salsa 1	Salsa 1
96	Cha Cha 1	Cha Cha 1
97	Cha Cha 2	Cha Cha 2
98	Beguine 1	Beguine 1
99	Beguine 2	Beguine 2
100	Rumba 1	Rumba 1
101	Samba 1	Samba 1
102	Samba 2	Samba 2
103	Jive	Jive
104	Fox Trot	Fox Trot
Dance		
105	Techno 1	Techno 1
106	Hip Hop 1	Hip Hop 1
107	House 1	House 1
108	House 2	House 2
109	Pop Dance 2	Pop Dance 2
110	Down Beat	Down Beat

111	Techno 2	Techno 2
112	Progressive	Progressive
113	Rap 1	Rap 1
114	Rap 2	Rap 2
115	Disco	Disco
116	Soft Disco	Soft Disco
117	Disco Party	Disco Party
118	70's Disco	70's Disco
119	70's Disco Funk	70's Disco Funk
120	Club Dance	Club Dance
121	Euro Dance	Euro Dance
122	Hip Hop 2	Hip Hop 2
123	Garage	Garage
Soul & Funk		
124	Funk 1	Funk 1
125	Classic Funk	Classic Funk
126	Jay R&B	Jay R&B
127	Gospel Swing	Gospel Swing
128	Gospel	Gospel
129	Funk 2	Funk 2
130	Electric Funk	Electric Funk
131	Groove Funk	Groove Funk
132	Rubber Funk	Rubber Funk
133	Cool Funky	Cool Funky
134	Jazz Funk	Jazz Funk
135	Groove	Groove
136	Soul	Soul
137	Hip Hop Soul	Hip Hop Soul
138	Hip Hop Beat	Hip Hop Beat
139	R&B	R&B
140	Soul Beat	Soul Beat
141	R&B Ballad 2	R&B Ballad 2
142	British Soul Pop	British Soul Pop
Swing & Jazz		
143	Latin Jazz 1	Latin Jazz 1
144	Big Band	Big Band
145	Dixieland 1	Dixieland 1
146	Guitar Swing 1	Guitar Swing 1
147	Broadway Big Band	Broadway B.Band
148	Swing	Swing
149	Latin Jazz 2	Latin Jazz 2
150	Fusion	Fusion
151	Acid Jazz	Acid Jazz
152	Cool Jazz Ballad	Cool Jazz Ballad
153	Swing Shuffle	Swing Shuffle
154	Big Band Medium	Big Band Medium
155	Dixieland 2	Dixieland 2
156	Acoustic Jazz	Acoustic Jazz
157	Guitar Swing 2	Guitar Swing 2
158	Ragtime	Ragtime
159	Modern Jazz Ballad	Modern Jazz Ballad
160	Swing Ballad	Swing Ballad
161	Orchestra Swing	Orchestra Swing
Country		
162	Country Pop 1	Country Pop 1
163	Bluegrass 1	Bluegrass 1
164	8Beat Country	8Beat Country
165	Modern Country	Modern Country

## Style Liste

166	Country Pop 2	Country Pop 2
167	Bluegrass 2	Bluegrass 2
168	2/4 Country	2/4 Country
169	Country Quick Steps	Country QuickStp
170	Country Folk	Country Folk
171	Country Shuffle	Country Shuffle
Latin & Latin Dance		
172	Samba 3	Samba 3
173	Bossa Nova	Bossa Nova
174	Latin	Latin
175	New Reggae	New Reggae
176	Reggae Dance	Reggae Dance
177	Paso Doble	Paso Doble
178	Lite Bossa	Lite Bossa
179	Latin Rock	Latin Rock
180	Beguine 3	Beguine 3
181	Slow Bolero	Slow Bolero
182	Disco Samba	Disco Samba
183	Mambo	Mambo
184	Meneito	Meneito
185	Rumba 2	Rumba 2
186	Rumba 3	Rumba 3
187	Tikitikita	Tikitikita
188	Lambada	Lambada
189	Pop Cha Cha 1	Pop Cha Cha 1
190	Pop Cha Cha 2	Pop Cha Cha 2
191	Salsa 2	Salsa 2
Waltz & T raditional		
192	Waltz	Waltz
193	Old Waltz	Old Waltz
194	English Waltz	English Waltz
195	German Waltz	German Waltz
196	Italian Mazurka	Italian Mazurka
197	Mexico Waltz	Mexico Waltz
198	Vienna Waltz	Vienna Waltz
199	Slow Waltz 2	Slow Waltz 2
200	Jazz Waltz	Jazz Waltz
201	Polka	Polka
202	6/8 March	6/8 March
203	German Polka	German Polka

204	Party Polka	Party Polka
205	Army March	Army March
206	March	March
207	US March	US March
208	Musette	Musette
209	French Musette	French Musette
210	Mazurka	Mazurka
World		
211	Enka Ballad	Enka Ballad
212	Laendler	Laendler
213	Hawaiian	Hawaiian
214	Sirtake	Sirtake
215	Dangdut	Dangdut
216	6/8 Flipper	6/8 Flipper
217	New Age	New Age
218	Tarantella	Tarantella
219	Scottish	Scottish
220	Norteno	Norteno
221	Pianist 1	Pianist 1
222	Pianist 2	Pianist 2
223	Pianist 3	Pianist 3
224	Jazz 1	Jazz 1
225	Jazz 2	Jazz 2
226	Jazz Pub	Jazz Pub
227	Piano Rock	Piano Rock
228	Pop Bossa	Pop Bossa
229	March 1	March 1
230	March 2	March 2
231	Piano Beat	Piano Beat
232	Piano Bar	Piano Bar
233	Blues	Blues
234	Pop Waltz	Pop Waltz
235	Slow Waltz	Slow Waltz
236	Ballad 1	Ballad 1
237	Ballad 2	Ballad 2
238	6/8 Ballad	6/8 Ballad
239	Pop 1	Pop 1
240	Pop 2	Pop 2

# Song Liste

No.	Name	LCD Name
<b>FOLK &amp; COUNTRY</b>		
1	Red River Valley	Red River Valley
2	Troika	Troika
3	Oh! Susanna!	Oh! Susanna!
4	Wave Of The Danube	Wave of Danube
5	Long Long Ago	Long Long Ago
6	Old Folks at Home	Old Folks at Home
7	Jambalaya	Jambalaya
8	Ding! Dong! Merrily On High	Ding! Dong!
9	Battle Hymn Of The Republic	Battle Hymn
10	The Old Gray Mare	The Old Gray Mare
11	American Patrol	American Patrol
12	Christmas Is Coming	Christmas Coming
13	Sippin' Cider Through A Straw	Sipping Cider
14	Christmas Sound	Christmas Sound
15	On London Bridge	On London Bridge
<b>GOLDEN &amp; POP</b>		
16	House Of The Rising Sun	House of Rising
17	The Blue Bells Of Scotland	The Blue Bells
18	Beautiful Dreamer	Beautiful Dreamer
19	It's Been A Long, Long Time	Been a Long Time
20	O Sole Mio	O Sole Mio
21	Der Deitcher's Dog	Der Deitcher's Dog
22	Joy To The World	Joy to the World
23	Silent Night	Silent Night
24	Ave Maria	Ave Maria
25	Five Hundred Miles	Five Hundred Mil
26	Happy New Year	Happy New Year
27	It's Beginning To Look A Lot Like Christmas	Like Christmas
28	Jeanie With The Light Brown Hair	Jeanie
29	Music Box Dancer	Music Box Dancer
30	Go Tell It On The Mountain	Tell It on Mountain
31	Entertainer	Entertainer
32	Annie Laurie	Annie Laurie
33	Rumba Romance	Rumba Romance
34	The Last Rose Of Summer	Rose of Summer
35	The Old King Cole	The Old King Cole
<b>JAZZ &amp; FUSION</b>		
36	Samba In June	Samba In June
37	Funk	Funk
38	I Can...	I Can...
39	Sea Shore	Sea Shore
40	Guitar&Saxphone	Guitar&Saxphone
41	The Hip Hop's Night	HipHop's Night
42	Blue Lunch	Blue Lunch
43	Cobweb	Cobweb
44	Wine	Wine
45	Jazz Old Man	Jazz Old Man
46	Dark Eyes	Dark Eyes
47	Carlos	Carlos
48	Sad	Sad
49	The Jazz	The Jazz

<b>PIANO</b>		
50	Fur Elise	Fur Elise
51	Prelude In C-Sharp Major	Prelude
52	Innocence	Innocence
53	The Happy Farmer	The Happy Farmer
54	L' Arabesque	L' Arabesque
55	Minuet In G Major (BWV Anh. 116)	Minuet in G 1
56	Austria Variation	Austria Variation
57	Schos Doll's Dance No. 7	Doll's Dance No. 7
58	The Rag-Time Dance	Rag-Time Dance
59	2-Part Invention In A Minor	Invention A 2 Voix
60	Minuet In G Major (BWV Anh. 114)	Minuet in G 2
61	Turkish March	Turkish March
62	Schos Doll's Dance No. 2	Doll's Dance No. 2
63	Italian Polka	Italian Polka
64	Musette In D Major	Musette in D
65	Bourree	Bourree
66	Piano Sonata In C Major, K.330. III	Sonata K.330. III
67	To A Wild Rose	To A Wild Rose
68	Away In A Manger	Away In A Manger
69	Gavotte I	Gavotte I
70	Angels We Have Heard On High	Angels We Heard
71	Waltz	Waltz
72	Did You Ever See A Lassie	Did You See Lassie
73	Chopsticks	Chopsticks
74	Four Swans' Dance	Four Swans' Dance
75	Old French Song	Old French Song
76	Inquietude	Inquietude
77	La Pastorale	La Pastorale
78	Santa Claus Is Coming To Town	Santa is Coming
79	Wilder Reiter	Wilder Reiter
80	Rialto Ripples (Rag)	Rialto Ripples
81	Mazurka	Mazurka
82	Tchaikovsky Waltz	Tchaikovsky Waltz
83	Salut d' Amour	Salut d' Amour
84	Gavotte	Gavotte
85	Neapolitan Song	Neapolitan Song
86	Minuet In D Major	Minuet in D
87	Prelude In E Major	Prelude in E
88	Barcarolle	Barcarole
89	Piano Sonata In A Major, K.331. I	Sonata K.331.I
90	Waltz For Piano In G-Sharp Minor	Waltz in G-Sharp

# Demo Liste

1	Demo1	Demo1
2	Demo2	Demo2

# Akkord Liste

Chord Name	Abbreviation	Normal Voicing	Display for Root "C"
Major	M	1+3+5	C
Sixth	6	1+(3)+5+6	C6
Major seventh	M7	1+3+(5)+7	Cm7
Major seventh add sharp eleventh	M7(#11)	1+(2)+3+#4+5+7	CM7(#11)
Add ninth	(9)	1+2+3+5	C(9)
Major seventh ninth	M7(9)	1+2+3+(5)+7	CM7(9)
Sixth ninth	6(9)	1+2+3+(5)+6	C6(9)
Augmented	aug	1+3+#5	Caug
Seventh augmented	7aug	1+3+#5+b7	C7aug
Major seventh augmented	M7aug	1+(3)+#5+7	CM7aug
Minor	m	1+b3+5	Cm
Minor sixth	m6	1+b3+5+6	Cm6
Minor seventh	m7	1+b3+(5)+b7	Cm7
Minor seventh flatted fifth	m7b5	1+b3+b5+b7	Cm7b5
Minor add ninth	m(9)	1+2+b3+5	Cm(9)
Minor seventh ninth	m7(9)	1+2+b3+(5)+b7	Cm7(9)
Minor seventh eleventh	m7(11)	1+(2)+b3+4+5+(b7)	Cm7(11)
Minor major seventh	mM7	1+b3+(5)+7	CmM7
Minor major seventh ninth	mM7(9)	1+2+b3+(5)+7	CmM7(9)
Diminished	dim	1+b3+b5	Cdim
Diminished seventh	dim7	1+b3+b5+6	Cdim7
Seventh	7	1+3+(5)+b7	C7
Seventh suspended fourth	7sus4	1+4+5+b7	C7sus4
Seventh ninth	7(9)	1+2+3+(5)+b7	C7(9)
Seventh add sharp eleventh	7(#11)	1+(2)+3+#4+5+b7	C7(#11)
Seventh add thirteenth	7(13)	1+3+(5)+6+b7	C7(13)
Seventh flatted fifth	7b5	1+3+b5+b7	C7b5
Seventh flatted ninth	7(b9)	1+b2+3+(5)+b7	C7(b9)
Seventh add flatted thirteenth	7(b13)	1+3+5+b6+b7	C7(b13)
Seventh sharp ninth	7(#9)	1+#2+3+(5)+b7	C7(#9)
Suspended fourth	sus4	1+4+5	Csus4
One plus two plus five	sus2	1+2+5	C/Csus2

# MIDI Implementation Karte

Function		Transmitted	Recognized	Remarks
Basic	Default	1ch	ALL	
Channel	Changed	1ch	1-16ch	
Mode	Default	x	3	
	Messages Altered	x *****	3 x	
Note Number	Note	21—108	0—127	
	:True voice	*****	0—127	
Velocity	Note on	o 9nH,V=1-127	o 9nH,V=1-127	
	Note off	x (9nH,V=0)	o(9nH,V=0; 8nH,V=0-127)	
After Touch	key's	x	x	
	Ch's	x	x	
Pitch Bend		x	o	
Control Change	0	o	o	Bank Select
	1	o	o	Modulation
	5	o	o	Portamento Time
	6	o	o	Data Entry
	7	o	o	Volume
	10	o	o	Pan
	11	o	o	Expression
	64	o	o	Sustain Pedal
	65	o	o	Portamento ON/OFF
	66	o	o	Sostenuto Pedal
	67	o	o	Soft Pedal
	80	o	o	Reverb Program
	81	o	o	Chorus Program
	91	o	o	Reverb Level
	93	o	o	Chorus Level
	120	x	o	All Sound Off
	121	x	o	Reset All Controllers
123	o	o	All Notes Off	
Program Change	:true	o *****	o 0—127	
System Exclusive		o	o	
System Common	:SongPosition	x	x	
	:Song Select	x	x	
	:Tune	x	x	
System Real Time	:Clock	x	x	
	:Commands	x	x	
Aux Messages	:LOCAL ON/OFF	x	x	
	:All Notes Off	o	o	
	:Active sense	o	o	
	:Reset	x	o	
Notes:				

- Mode 1: OMNI ON, POLY
- Mode 2: OMNI ON, MONO o: YES

- Mode 3: OMNI OFF, POLY
- Mode 4: OMNI OFF, MONO x: NO



**DEEBACH**

**instruments**

**[www.deebach.eu](http://www.deebach.eu)**  
**Email: [info@deebach.eu](mailto:info@deebach.eu)**



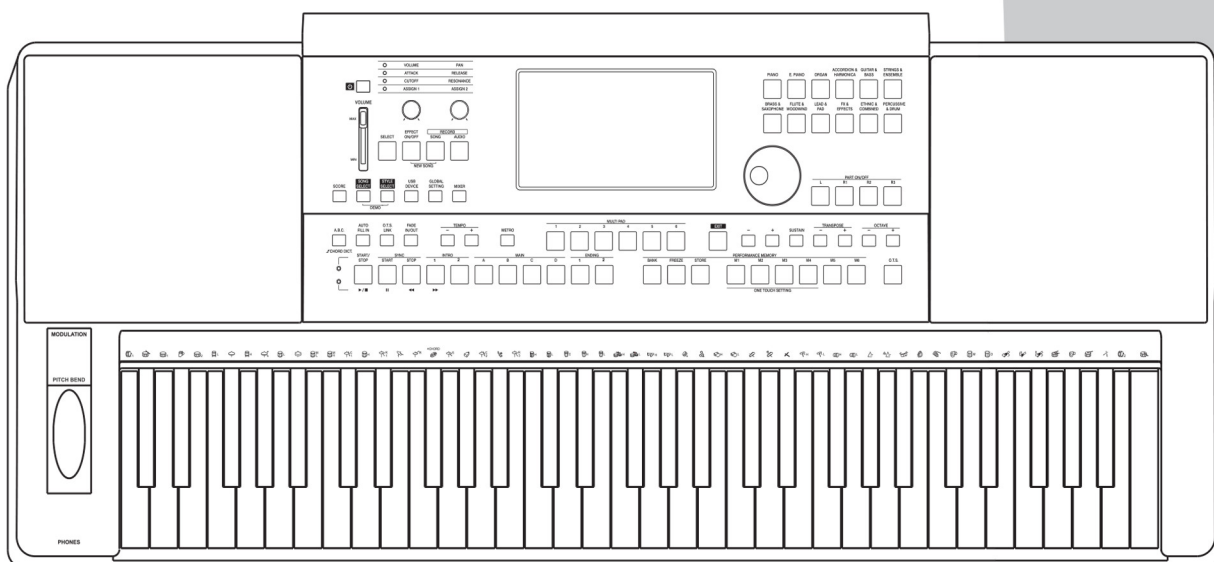

LIVE MAX

**Bedienungsanleitung**

# Wichtige Anmerkungen

Wenn Sie die folgenden Hinweise beachten, werden sie mit Ihrem Keyboard viel Freude haben:

## Der geeignete Platz für Ihr Keyboard

- Setzen Sie das Keyboard keinen hohen Temperaturen, direktem Sonnenlicht, hoher Luftfeuchtigkeit oder extremem Staub aus.
- Vermeiden Sie Stöße und starke Vibrationen.
- Stellen Sie keine schweren Gegenstände auf Ihr Keyboard.
- Schalten Sie das Keyboard stets ab, bevor Sie irgendwelche Peripherie-Geräte anschließen.

## Netzanschluss

- Schalten Sie das Keyboard aus, wenn Sie es nicht benutzen.
- Versichern Sie sich, dass das Keyboard ausgeschaltet ist, bevor Sie den Adapter in die Steckdose stecken.
- Aus Sicherheitsgründen sollten Sie den Adapter stets aus der Steckdose nehmen, wenn Sie das Keyboard für eine längere Zeit unbeobachtet lassen.
- Während eines Gewitters empfiehlt es sich, den Adapter aus der Steckdose zu nehmen.
- Vermeiden Sie es, das Keyboard an den gleichen Stromkreis zusammen mit Geräten anzuschließen, die einen hohen Stromverbrauch haben (elektrische Heizgeräte etc.). Es ist ratsam, keine Mehrfachsteckdosen zu nutzen, da dies eine Einschränkung im Klang, Probleme bei der Bedienung, bis hin zu Defekten Ihres Keyboards zur Folge haben kann.

## Schalten Sie Ihr Keyboard aus, bevor Sie Peripherie-Geräte anschließen

- Schalten Sie das Keyboard stets ab, bevor Sie Peripherie-Geräte anschließen, um Beschädigungen Ihres Keyboards zu vermeiden.

### Achtung!

Die normale Funktion Ihres Produkts kann eventuell durch starke elektromagnetische Interferenzen gestört werden. Wenn dem so ist, führen Sie einen Reset durch, um mit der Bedienung in der nachfolgenden Anleitung fortzufahren. Sollte die Störung damit nicht behoben sein, positionieren Sie Ihr Keyboard an einem anderen Ort.

### Das Display

Dieses Display ist ein Präzisions-Gerät mit extrem hoher Technologie. Vielleicht stellen Sie einige der unten aufgeführten Probleme fest, welche allerdings aufgrund der Eigenschaften von LCD-Displays entstehen und keine Fehlfunktionen sind.

- Es können Pixel in der Anzeige sein, die immer dunkel (unbeleuchtet) und manche, die immer hell (beleuchtet) sind.
- Je nach Inhalt kann die Helligkeit der Anzeige uneinheitlich erscheinen.
- Je nach Inhalt der Anzeige sieht man horizontale Schattenstreifen.
- Je nach Anzeige ist ein Flackern oder Moiré Muster sichtbar.

## Reinigung

- Benutzen Sie niemals scharfe Reinigungsmittel zur Reinigung Ihres Keyboards.
- Benutzen Sie zur Reinigung ein trockenes, weiches Tuch.
- Verwenden Sie ein leicht angefeuchtetes Tuch für hartnäckigeren Schmutz.
- Vermeiden Sie es, Gegenstände aus Vinyl auf Ihr Keyboard zu stellen, da dieses Material Verfärbungen Ihres Keyboards zur Folge haben kann.

## Handhabung und Transport

- Benutzen Sie niemals Gewalt bei der Handhabung Ihres Keyboards.
- Ziehen Sie die Kabel immer an den Steckern heraus.
- Entfernen Sie alle Kabel, bevor Sie das Instrument transportieren.
- Stöße während des Transports oder das Abstellen von schweren Objekten auf dem Instrument können Kratzer oder gar ernstere Beschädigungen zur Folge haben.

## Störung anderer elektronischer Geräte

- Ihr Keyboard beinhaltet digitale Stromkreise, durch die Störungen in anderen elektronischen Geräten (Radios, TV) hervorgerufen werden können. Geschieht dies, vergrößern Sie den Abstand zwischen den Geräten.

## Einführung

### Panel & Display Beschreibung

Vorderes Panel.....	6
Hinteres Panel.....	7
Haupt Display.....	8

### Vorbereitung

Netzanschluss.....	9
Notenhalter.....	9
Sustainpedal Anschluss.....	9
Volumenpedal Anschluss.....	9

### Anschlüsse

Anschluss eines Kopfhörers.....	10
Anschluss von Audio Equipment.....	10
Anschluss eines MP3/CD Players.....	10
Anschluss eines Computers.....	11
Anschluss anderer MIDI Geräte.....	11

## Kurzanleitung

### Grundlagen der Bedienung

Dateiauswahl.....	12
Nutzung der Soft-Tastatur.....	12
Einstellung der Anschlagsdynamik.....	13

<b>Demos.....</b>	<b>14</b>
-------------------	-----------

<b>Spielen der Voices.....</b>	<b>15</b>
--------------------------------	-----------

<b>Spielen eines Styles.....</b>	<b>16</b>
----------------------------------	-----------

<b>Song Wiedergabe.....</b>	<b>17</b>
-----------------------------	-----------

<b>Aufnahme eines MIDI Songs.....</b>	<b>18</b>
---------------------------------------	-----------

<b>Aufnahme eines Audio Songs.....</b>	<b>19</b>
--	-----------

<b>USB Speichergerät benutzen.....</b>	<b>20</b>
--	-----------

<b>Daten vom Computer übertragen.....</b>	<b>21</b>
---	-----------

# Inhaltsverzeichnis

## Fortgeschrittene Anwendung

### Voice

Mehrere Voices spielen.....	22
•Keyboard Parts.....	22
•Spielen einer einzelnen Voice (Right1).....	22
•Zwei oder drei Voices gleichzeitig spielen.....	22
•Spielen verschiedener Voices mit der rechten und linken Hand.....	23
Einstellung der Anschlagsdynamik.....	23
Tonhöhe ändern.....	24
•Master Tuning.....	24
•Transpose.....	24
•Oktave.....	25
•Scale Tune.....	25
Einstellen der Voices Volumen.....	27
Effekte den Voices hinzufügen.....	27
•Arpeggiator.....	28
•Harmony.....	31
•Chopper.....	31
Global Effekt.....	32
•Reverb und Chorus.....	32
•EQ.....	33
Voice Bearbeitung.....	33
•Editierbare Parameter.....	34
•Bearbeitete Voice speichern.....	35
•User Voice speichern, löschen, umbenennen.....	35

### Style

Auswahl verschiedener Styles.....	36
Wiedergabe der Style Rhythmus Spur.....	36
Wiedergabe aller Style Spuren.....	36
Volumen Balance einstellen.....	37
Style-Spur stummschalten.....	38
Splitpunkt zuweisen.....	38
Auswahl der Akkord Griffweise.....	39
•Akkord Grundlagen.....	39
•Single Finger.....	40
•Multi Finger.....	40
•Akkord Lexikon.....	40
Sektion der Begleitautomatik.....	41
•Style Variationen.....	41
•Funktionsbeschreibung der Kontrolltasten.....	41
Tempo einstellen.....	42
Metronom.....	42
One Touch Setting.....	43
User Style speichern, löschen, umbenennen.....	43

### Song

Song Wiedergabe.....	44
Anleitung der Song Wiedergabe.....	44
Song Volumen.....	45
Anzeigen der Noten (Score).....	46

### Song Aufnahme

MIDI Aufnahme.....	48
•Schnell Aufnahme.....	48
•Multi Track Recording.....	49
•MIDI Song bearbeiten.....	50
Audio Aufnahme.....	51
User Song speichern, löschen, umbenennen.....	51

### Globale Einstellungen

Keyboard.....	52
Style & Song.....	52
Kontroller.....	53
•Regler.....	53
•Multi Pad.....	54
•Pedal.....	55
Effekt.....	56
MIDI I/O.....	56
Utility.....	56

### Registrations Speicher

Auswahl einer Registrations Bank.....	58
Abruf der Registrations Speicher Einstellung.....	58
Einfrieren spezieller Gruppen.....	59
Registration speichern.....	59
User Registrierung speichern, löschen, umbenennen.....	60

### USB Gerät

Ausführungen im File Auswahl Display.....	61
Neuen Ordner anlegen.....	62
USB Gerät formatieren.....	62

### MIDI

Was ist MIDI?.....	63
MIDI Verbindung.....	63
Datenübertragung von einem Computer.....	63

## Anhang

**Fehlerbehebung**.....64

**Spezifikationen**.....64

### Anhang

Voice Liste.....65

Style Liste.....71

Song Liste.....73

Demo Liste.....73

Akkord Liste.....74

MIDI Implementation Karte.....75

# Panel & Display Beschreibung

## Vorderes Panel

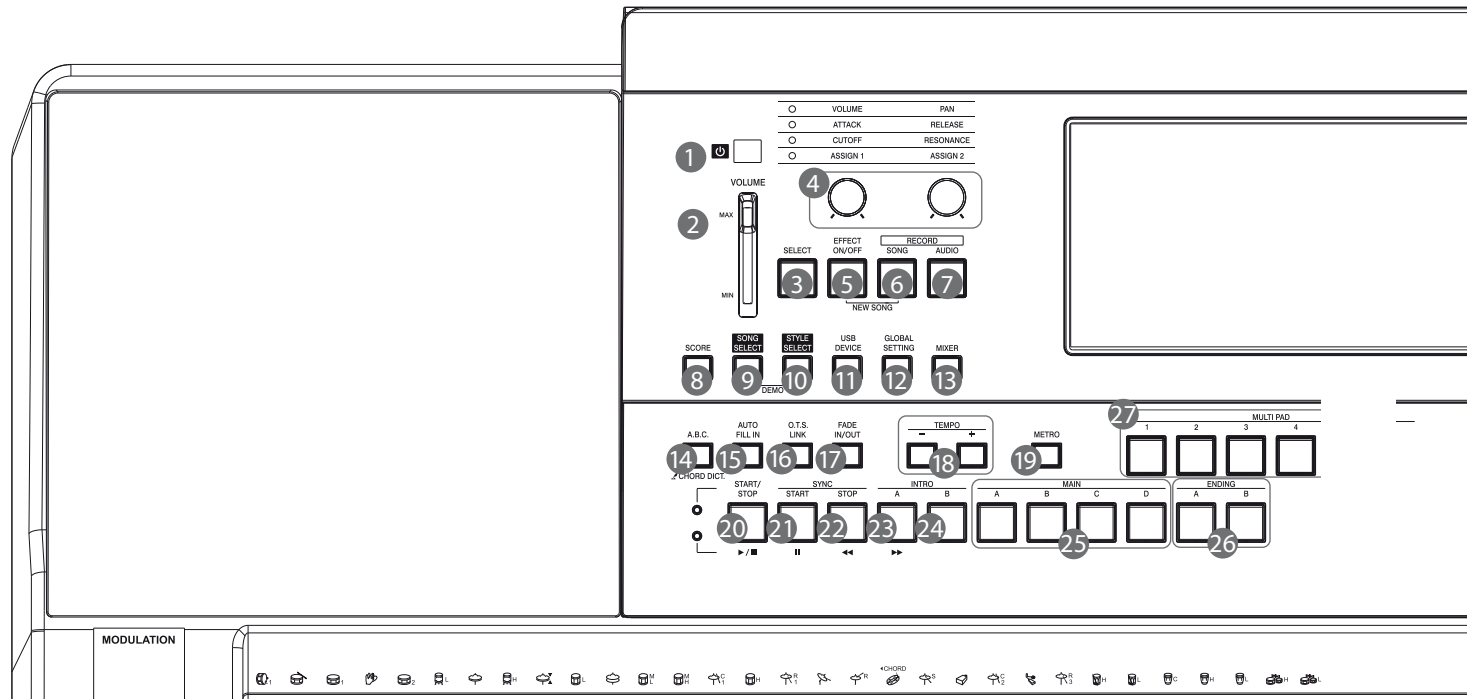

### 1. POWER ON/OFF TASTE

Keyboard ein- oder ausschalten.

### 2. MASTER VOLUMEN Fader

Einstellung des Master Volumens.

### 3. Auswahl Taster

Wählt die 4 Effekt Kombinationen der Gruppen Potis nacheinander.

### 4. Gruppen

Effect1: Stellt das Volumen, Pan der RIGHT 1 Voice ein.

Effect2: Stellt die Attack Time, Release Time der RIGHT 1 Voice ein.

Effect3: Stellt die Filter-Cutoff-Frequenz und die Resonanz für die Cutoff-Frequenz der RIGHT 1 Voice ein.

Effect4: Dieser Effekt kann frei zugeordnet werden. Siehe „Controller“

### 5. EFFECT ON/OFF Taste

Schaltet die Spezial Effekte wie Arpeggio, Harmonie oder Helicopter ein oder aus.

### 6. Song Aufnahme Taste

Ruft den Song Aufnahme Modus auf. Ihre Aufnahme wird im SMF Format aufgenommen.

### 7. Audio Aufnahme Taste

Ruft den Audio Aufnahme Modus auf. Ihre Aufnahme wird im WAV Format aufgenommen.

### 8. Score Taste

Zeigt die Noten des aktuellen Songs an (SMF)

### 9. Song Select Taste

Ruft das Song Auswahl Menü auf.

### 10. Style Select Taste

Ruft das Style Auswahl Menü auf.

### 11. USB Device Taste

Zeigt den Inhalt des angeschlossenen USB Stick.

### 12. Global Setting Taste

Ruft das Menü für die globalen Einstellungen auf.

### 13. Mixer Taste

Ruft das Mixer Menü auf.

### 14. A.B.C. Taste

Akkord Modus ein- oder ausschalten.

### 15. Auto Fill Taste

Auto Fill In ein- oder ausschalten.

### 16. O.T.S. Link Taste

Schaltet den O.T.S. Link ein oder aus. Ist One Touch Setting eingeschaltet, wechseln mit den Style Variationen auch die Sounds.

### 17. FADE Taste

Schaltet Fade IN, oder Fade OUT ein oder aus.

### 18. Tempo+, Tempo- Taste

Einstellung des richtigen Tempos.

### 19. Metro Taste

Schaltet das Metronom ein oder aus.

### SONG CONTROL

#### 20. Play/Stop Taste

Startet oder stoppt einen Song oder Playback.

#### 21. Pause Taste

Hält das Song Playback vorübergehend an.

#### 22. RW Taste

Spult den Song zurück.

#### 23. FF Taste

Schneller Vorlauf des Songs.

### STYLE CONTROL

#### 20. START/STOP Taste

Startet oder stoppt einen laufenden Style

#### 21. SYNC START Taste

Sync Start ein- oder ausschalten.

#### 22. SYNC STOP Taste

Sync Stop ein- oder ausschalten.

#### 23. INTRO A Taste

Spielt das INTRO A

#### 24. INTRO B Taste

Spielt das INTRO B

#### 25. Main A, B, C, D Taste

Spielt die verschiedenen Variationen eines Styles.

#### 26. ENDING A, B Taste

Spielt das ENDING

# Panel & Display Beschreibung

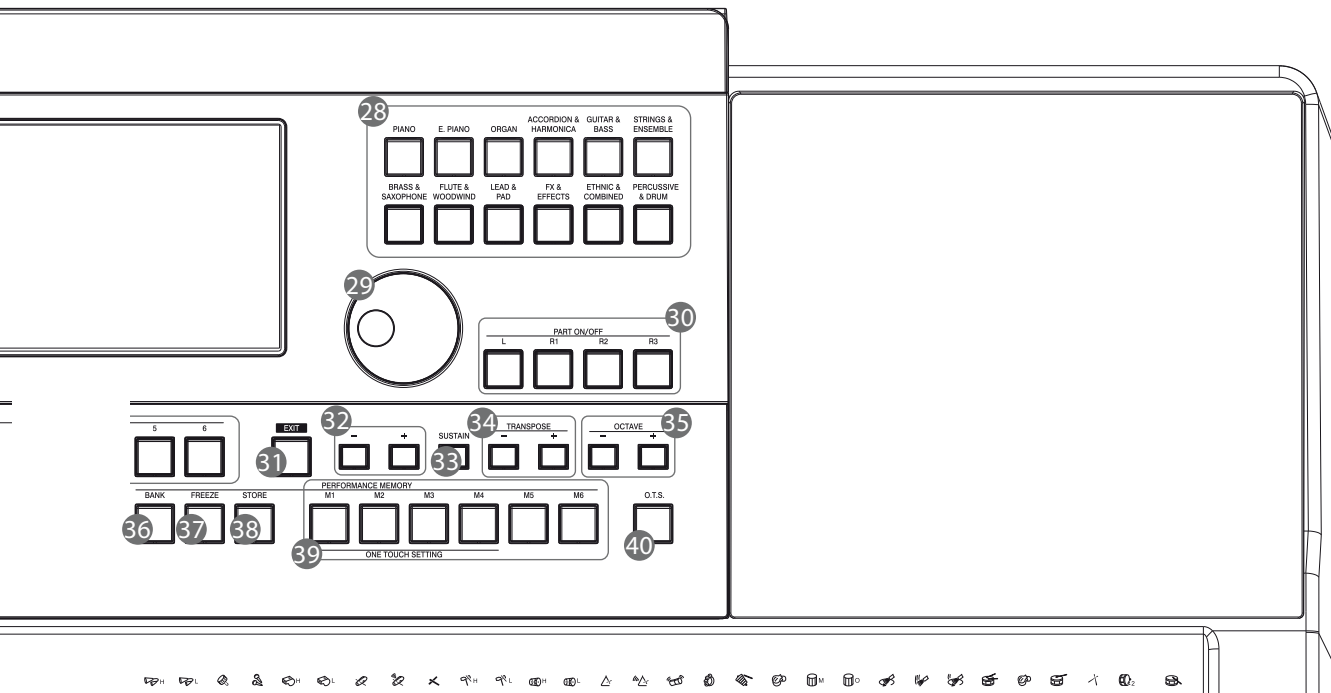

- 27. **MULTI PAD TASTEN**  
Diese Effekttasten verleihen Ihrem Spiel mit speziellen dynamischen Phrasen eine gewisse Würze.
- 28. **VOICE TASTEN**  
Auswahltasten für die VOICE-Kategorie. Wählt eine Voice aus.
- 29. **DATA DIAL**  
Zu- oder Abnahme des Wertes.
- 30. **PART ON/OFF TASTEN,**  
Schaltet LEFT, RIGHT1, RIGHT2, RIGHT 3 individuell ein oder aus.
- 31. **EXIT TASTE**  
Verlassen des Menüs, oder Abbruch.
- 32. **+/- TASTE**  
Zu- oder Abnahme des Wertes.
- 33. **SUSTAIN TASTE**  
Schaltet das Sustain ein oder aus.
- 34. **TRANSPOSE+, TRANSPOSE-TASTEN**  
Transponiert die Tonhöhe in Halbtonschritten.
- 35. **OCTAVE+, OCTAVE- TASTEN**  
Oktaviert die Tonhöhe nach oben oder unten.
- 36. **BANK TASTE**  
Wählt eine Performance Speicherbank aus.

- 37. **FREEZE TASTE**  
Schaltet die FREEZE Funktion ein oder aus.
- 38. **STORE TASTE**  
Speichert die Panel Einstellungen auf einen Performance Speicherplatz ab.
- 39. **M1-M6 TASTEN**  
**PERFORMANCE MEMORY:**  
Abruf der Bedienfeld Einstellungen aus dem Performance Speicher.  
**O.T.S (M1-M4):**  
Ruft alle Einstellungen (Voice, Effekt, etc.) ab, welche mit dem aktuellen Style verbunden sind.
- 40. **O.T.S. TASTE**  
Schaltet die O.T.S. Funktion ein oder aus.
- 41. **MODULATION TASTE**  
Fügt einen Vibrato Effekt hinzu.
- 42. **PITCH BEND**  
Verschiebt die Tonhöhe des auf der Tastatur gespielten Klangs nach oben oder unten.
- 43. **PHONES-BUCHSE**  
Zum Anschließen eines Kopfhörers.
- 44. **USB PORT**  
Anschluss eines USB Speichergeräts.

## Hinteres Panel

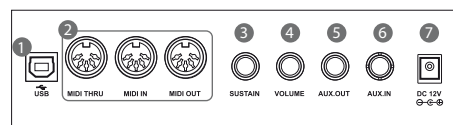

- 1. **USB BUCHSE**  
Verbindung zu einem Computer.
- 2. **MIDI IN/OUT/THRU BUCHSEN**  
Zur Verbindung anderer Produkte, welche ebenfalls mit einer MIDI Schnittstelle ausgestattet sind
- 3. **SUSTAIN BUCHSE**  
Anschluss eines Sustain Pedals.
- 4. **VOLUME BUCHSE**  
Anschluss eines Volumen Pedals.
- 5. **AUX OUT BUCHSE**  
Anschluss an eine Verstärkeranlage.
- 6. **AUX IN BUCHSE**  
Anschluss eines MP3 oder CD Players.
- 7. **DC 12V**  
Anschluss eines DC 12V Netzadapters (optional).

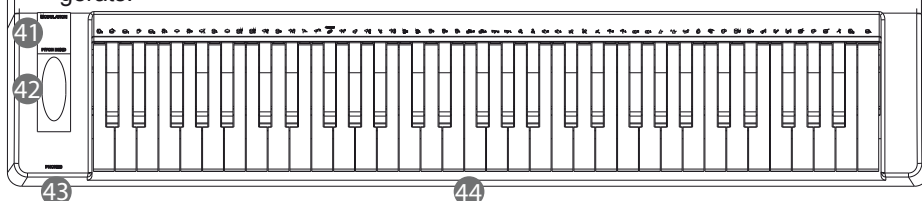



# Panel & Display Description

## Haupt Display

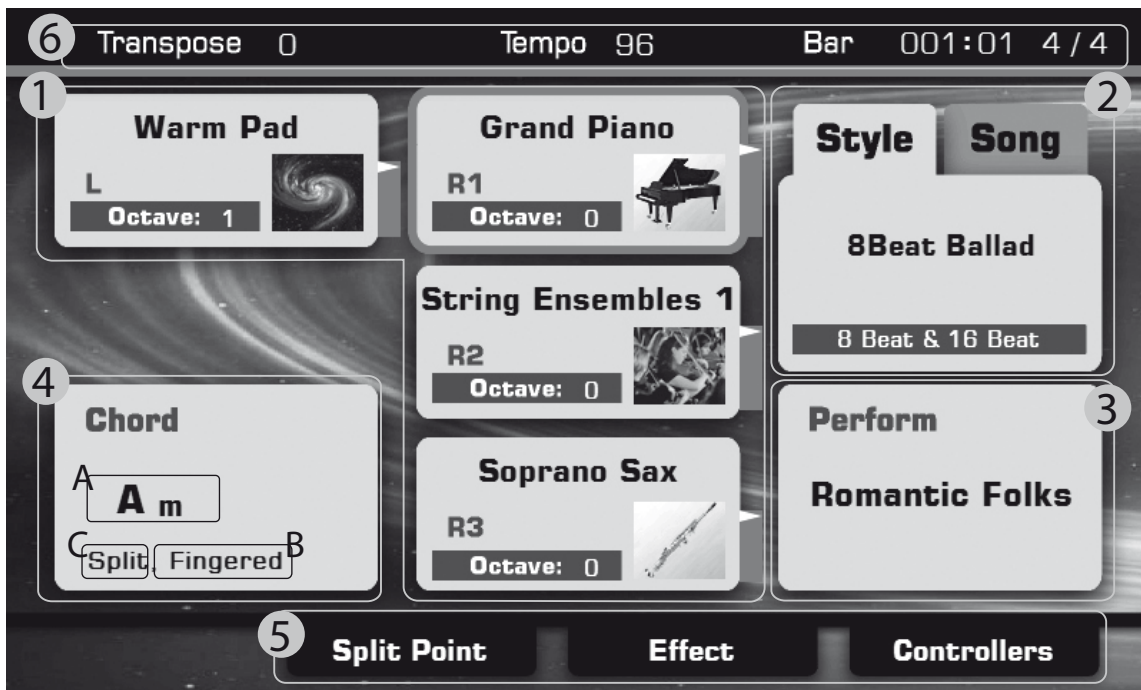

### 1. Voice

Zeigt für jeden Part den Voice Namen und die Oktave Daten an. (R1, R2, R3, Left)

Wie kann ich eine Voice für jeden Part auswählen?  
Zum Beispiel:

1. Drücken Sie irgendwo in den R1 Display Bereich, hierdurch wird der R1 Part ausgewählt.
2. Drücken Sie erneut in diesen Bereich, wodurch sich das Voice Auswahl Display öffnet. Nun können Sie eine Voice für R1 auswählen.

### 2. Style&Song

Zeigt den aktuell ausgewählten Style-Namen an, zum Beispiel „8Beat Ballad“. Drücken Sie auf den Style-Namen, wodurch sich das Style Auswahl Display öffnet.

Drücken Sie auf die Song Registerkarte, welche den aktuell ausgewählten Song anzeigt, zum Beispiel „Brahms Waltz“. Drücken Sie auf den Songnamen, wodurch sich das Song Auswahl Display öffnet.

### 3. Performance

Zeigt den aktuell ausgewählten Performance Namen an.

Drücken Sie auf diesen Namen, wodurch sich das Performance Auswahl Display öffnet.

### 4. Chord

Zeigt den Akkord Namen und ähnliche Informationen.

- A. Akkord Namen
- B. Akkord Tonart
- C. Splitpunkt

### 5. Schnellzugriff zu Einstellungsseiten

- Drücken auf „Split Point“, um die Split-Einstellung aufzurufen.
- Drücken auf „Effect“, um die Effekt-Einstellung aufzurufen.
- Drücken auf „Controllers“, um die Kontroll-Einstellungen aufzurufen..

### 6. Andere

- Der Transpose Wert in Halbtonschritten.
- Das aktuelle Tempo
- Die aktuelle Playback Zeitposition
- Aktuelle Taktart



# Vorbereitung

Dieses Kapitel enthält Informationen, um Ihr Instrument für das Spielen vorzubereiten. Arbeiten Sie dieses Kapitel sorgfältig durch, bevor Sie Ihr Instrument einschalten.

## Netzanschluss

1. Ziehen Sie den Volumen Fader nach unten, auf die kleinste Volumenstärke.
2. Verbinden Sie nun Ihr Netzteil mit der Strombuchse DC 12V Ihres Instruments.
3. Stecken Sie nun den Netzstecker des Adapters in die Netzsteckdose.
4. Sie können Ihr Keyboard jetzt einschalten. Die Led's auf dem Bedienfeld leuchten auf.

Bemerkung:

Schalten Sie Ihr Piano während eines Gewitters aus, aber auch, wenn Sie es nicht benutzen.

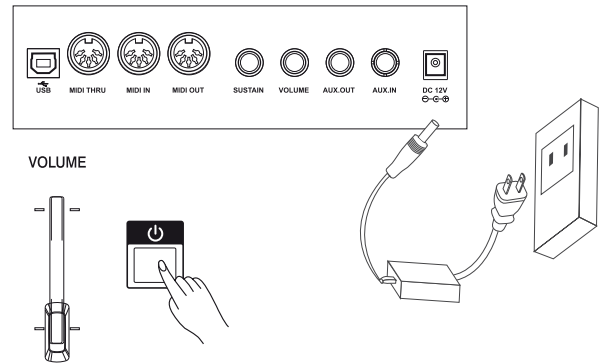

## Notenhalter

Ihr Instrument ist mit einem Notenhalter ausgestattet. Stecken Sie den Notenhalter wie abgebildet in das Keyboard:

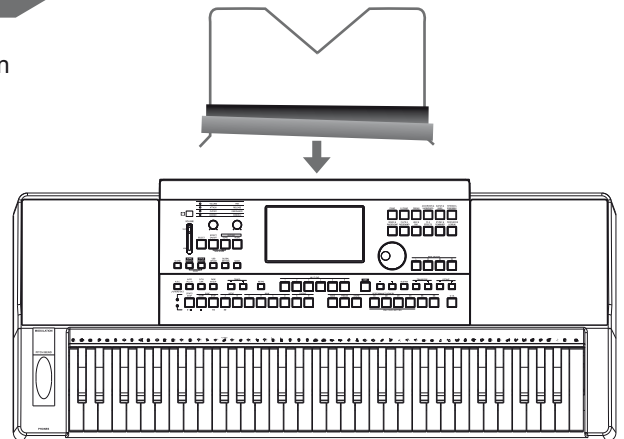

## Sustainpedal Anschluss

Der optionale Fußtaster (Sustain-Pedal) kann an die Sustainbuchse angeschlossen werden. Der Fußtaster funktioniert durch Niederdrücken wie das Nachhall-Pedal eines Klaviers.

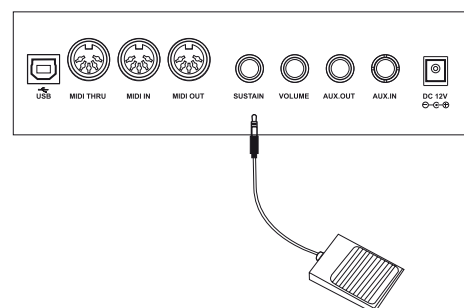

## Volumenpedal Anschluss

Mit dem optionalen Volumenpedal können Sie die Lautstärke regeln. Die entsprechende Buchse befindet sich auf der Rückseite Ihres Keyboards.

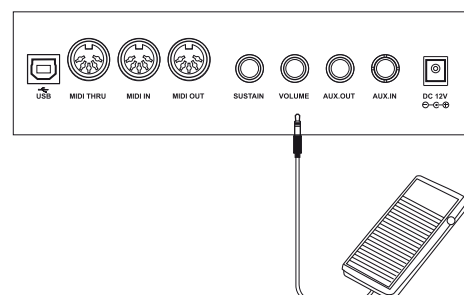

# Anschlüsse

## Anschluss eines Kopfhörers

An die Kopfhörerbuchse können Sie ein paar Stereokopfhörer anschließen, um mit dem Keyboard zu üben. Die eingebauten Lautsprecher schalten sich automatisch ab und Sie hören das Keyboard nur über die Kopfhörer, sobald dieser angeschlossen wird.

**Bemerkung:**  
Benutzen Sie den Kopfhörer nicht mit großer Lautstärke, da das Ihr Gehör schädigt.

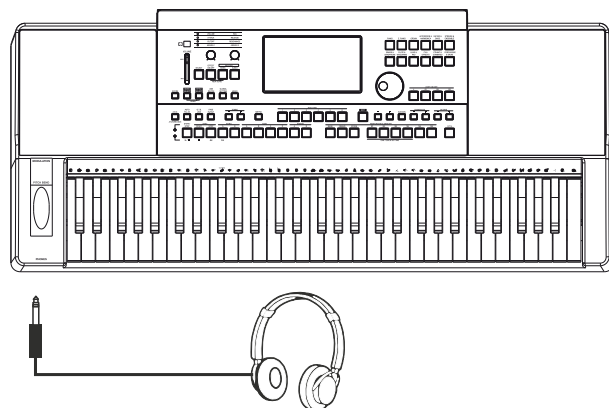

## Anschluss von Audio Equipment

Die AUX OUT-Buchse ermöglicht es Ihnen, Ihr Keyboard an einen externen Verstärker anzuschließen. Verbinden Sie mit Hilfe eines Audio-Kabels die AUX OUT-Buchse auf der Rückseite Ihres Keyboards mit der LINE IN- oder AUX IN-Buchse des Verstärkers.

**Bemerkung:**  
Um eine Beschädigung Ihrer Lautsprecher zu vermeiden, sollten Sie die Lautstärke Ihres Keyboards vollkommen zurückdrehen, bevor Sie das Instrument mit einem Verstärker oder anderen Geräten verbinden.

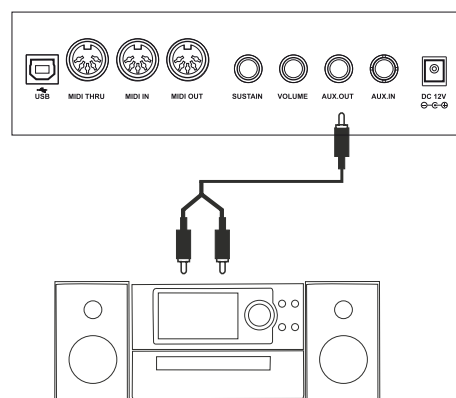

## Anschluss eines MP3/CD Players

Verbinden Sie den Audio Ausgang eines MP3/CD Players, oder einer anderen Audioquelle, mit dem AUX IN auf der Rückseite Ihres Keyboards. Das Eingangssignal wird mit dem Signal Ihres Keyboards gemischt, so dass Sie zu Audio Songs mitspielen können.

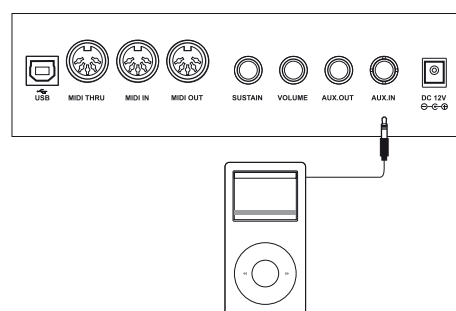

## Anschluss eines Computers

Verbinden Sie über den USB Anschluss Ihr Keyboard mit dem Computer.

Sie können auch ein kommerzielles MIDI-USB Interface benutzen, um das Keyboard mit dem Computer zu verbinden.

Nachdem der Treiber installiert und die Initialisierung abgeschlossen ist, können Midi Daten gesendet und empfangen werden. Wählen Sie dazu im GLOBAL SETTING Menü unter MIDI I/O, MIDI Device USB aus.

**Bemerkung:**

Wählen Sie bei MIDI Device USB nicht Input und Output gleichzeitig aus, da der Sound sonst überlappen kann.

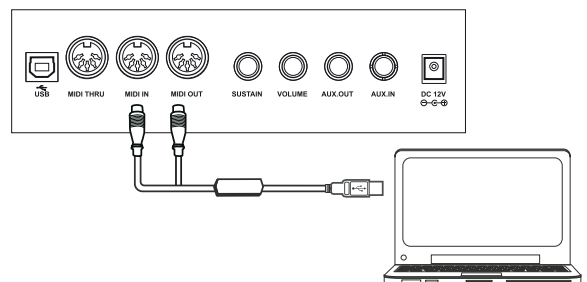
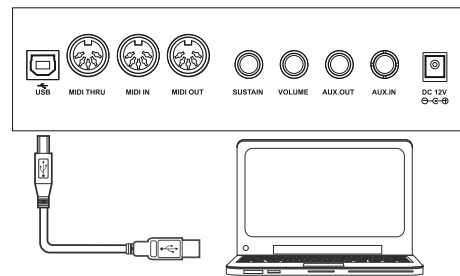

## Anschluss anderer MIDI Geräte

Schließen Sie externe MIDI-Geräte (Keyboards, Sequenzer, Soundexpander etc.) über Standard-MIDI-Kabel an den MIDI Buchsen an.

- MIDI IN: Empfängt MIDI-Befehle von einem externen MIDI-Gerät.
- MIDI OUT : Sendet MIDI-Befehle, die vom Keyboard erzeugt wurden.
- MIDI THRU: Leitet die empfangenen MIDI-Befehle von MIDI IN weiter.

**Bemerkung:**

Um Schäden zu vermeiden, sollten Sie Ihr Keyboard ausschalten, bevor Sie es von den externen MIDI-Geräten trennen.

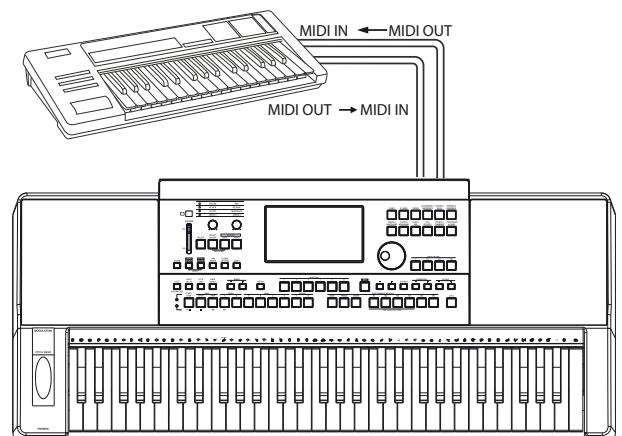

# Grundlagen der Bedienung

## Dateiauswahl

Sie haben verschiedene Auswahlmöglichkeiten: VOICE Auswahl, STYLE Auswahl, SONG Auswahl, PERFORMANCE Auswahl, etc. Wie wähle ich in dieser Auswahlansicht eine Datei aus?

Zum Beispiel:

### 1. Speicherort der Dateien

- Preset:** Der Ort, an dem vorprogrammierte (Preset-) Dateien gespeichert sind.
- User:** Der Ort, an dem aufgezeichnete oder bearbeitete Dateien gespeichert werden.
- USB:** Der Ort, an dem auf einem USB-Speichergerät Dateien gespeichert werden.

### 2. Kategorien von Dateien

Die Dateien sind ihrem Typ entsprechend nach Kategorien unterteilt. Die einzelnen Kategorien können durch Drücken auf den Kategorie Namen im LCD Display ausgewählt werden. Zum Beispiel: Die Voice Datei „Grand Piano“ befindet sich in der Piano Kategorie. Drücken Sie auf „Piano“, welche diese aufruft.

### 3. Blättern und Schnelldurchsicht

Befinden sich zu viele Dateien in einer Kategorie, so werden die Dateien auf mehrere Seiten verteilt. Mit der Cursor Taste im LCD Display können Sie Ihre Wunschseite auswählen.

### 4. Datei Auswahl

Wählen Sie die gewünschte Datei auf der aktuellen Seite aus, indem Sie auf den Dateinamen drücken.

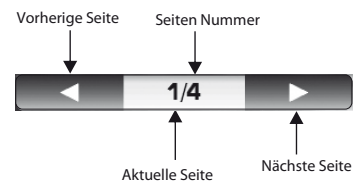

## Nutzung der Soft-Tastatur

Um ein File oder Ordner zu benennen oder umzubenennen, müssen Sie die Soft Tastatur Anzeige aufrufen.

### 1. Zeichen löschen:

Drücken Sie die Delete Taste.

### 2. Cursor bewegen:

Drücken Sie die linke oder rechte Cursor Taste

### 3. Großbuchstaben Eingabe:

Drücken Sie die CAPS Taste, die nun eingegebenen Buchstaben werden als Großbuchstaben angezeigt.

### 4. Leerschritt Eingabe:

Drücken Sie die Space Taste.

### 5. Eingabe von Zahlen oder Zeichen:

Drücken Sie die Nummern Taste, die Nummern und Zeichen werden jetzt angezeigt.

Geben Sie die Nummern oder Zeichen durch Drücken deren Taste ein.

Drücken Sie die OK Taste, um den neuen Namen zu bestätigen und zur vorherigen Anzeige zurückzukehren.

Drücken Sie die CANCEL Taste, um die Eingabe abzubrechen und zur vorherigen Anzeige zurückzukehren.



## Einstellung der Anschlagsdynamik

Drücken Sie die Taste GLOBAL SETTING und dann auf „Keyboard“ im Display

Es gibt 3 Parameter Einstellungen für den Anschlag (Touch).

### 1. ON/OFF ( wie abgebildet: On/Off )

Drücken Sie die „ON/OFF“ Taste, um die Anschlagsdynamik Ihres Keyboards ein- (Schrift ist orange) oder auszuschalten (Schrift ist grau).

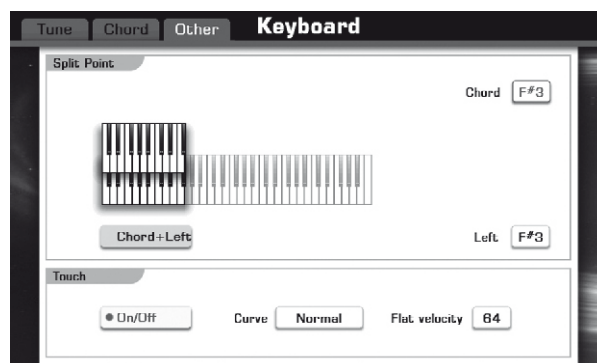

### 2. Anschlagskurve ( wie abgebildet: Curve )

Wenn Sie auf die „Normal“ Taste drücken, öffnen sich in einem Pop Up Fenster die auswählbaren Parameter.

Sie können mit 3 der nachfolgenden Möglichkeiten auswählen:

1. Drücken Sie im Display auf den gewünschten Parameter, um diesen auszuwählen.
2. Benutzen Sie das Datenrad, um den gewünschten Parameter einzustellen.
3. Drücken Sie die [+] oder [-] Taste, um den gewünschten Parameter einzustellen.

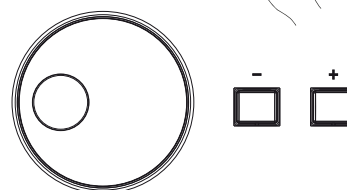
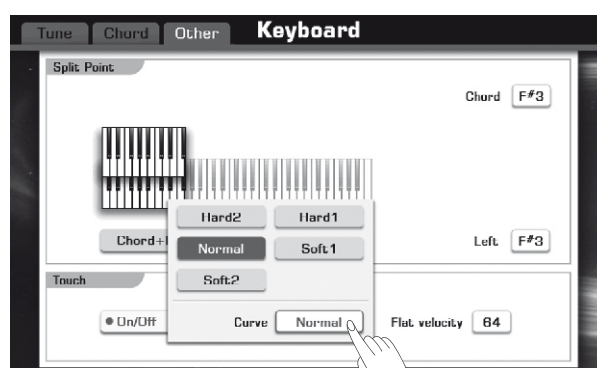

Ausgewählte Parameter werden (orange) hervorgehoben.

### 3. Dynamik Daten ( wie abgebildet: Flat velocity )

Drücken Sie auf die Taste „64“ im Display, um das Pop Up Fenster zu öffnen.

Sie können mit 3 der nachfolgenden Möglichkeiten auswählen:

1. Drücken Sie die „▲“ oder „▼“ Cursortasten im Display, um den gewünschten Wert einzustellen.
2. Benutzen Sie das Datenrad, um den gewünschten Wert einzustellen.
3. Drücken Sie die [+] oder [-] Taste, um den gewünschten Wert einzustellen.

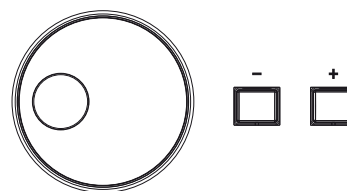
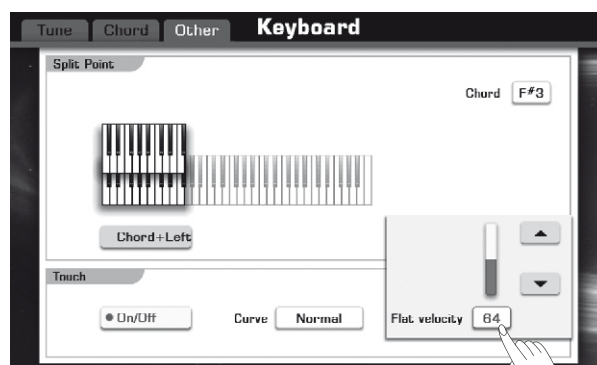

# Demos

Dieses Keyboard beinhaltet 2 wunderbare Demos. Siehe Anhang: DEMO LISTE.

Drücken Sie die Tasten [SONG SELECT] und [STYLE SELECT] gleichzeitig, um die Demos zu starten.

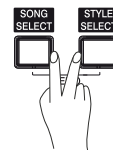

## Demo Auswahl

Drücken Sie auf den Demo Namen im Display oder benutzen Sie das Datenrad. Das gewünschte Demo können Sie ebenso mit der [+] oder [-] Taste auswählen.

## Demo anhalten

Drücken Sie die [PAUSE] Taste, um das Demo anzuhalten, erneutes Drücken setzt das Abspielen fort.

## Demo stoppen

Drücken Sie die [PLAY/STOP] Taste, um das Demo zu stoppen.

## Demo Tempo einstellen

Drücken Sie die [TEMPO+] oder [TEMPO-] Taste, um das Abspieltempo der Demos zu verändern.

## Demo Modus verlassen

Drücken Sie die [EXIT] Taste, um das laufende Demo zu stoppen und zum Haupt Display zurückzukehren.



START/  
STOP

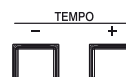

# Spielen der Voices

Das Keyboard verfügt insgesamt über 672 außergewöhnlich realistische Stimmen, inklusive Piano, Gitarre, Streicher, Bläser und mehr. Siehe Anhang: VOICE LISTE.

## R1 Part einschalten

Drücken Sie unterhalb PART ON/OFF die [R1] Taste, um diesen Part einzuschalten.

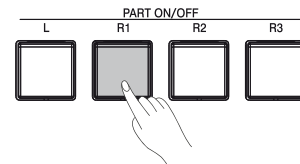

Sie können verschiedene Voices gleichzeitig spielen oder unterschiedliche mit der linken und rechten Hand. Schalten Sie hierzu den entsprechenden Part ein.

## Eine Voice für Part R1 auswählen

- Es gibt 2 Möglichkeiten die Voice Kategorie auszuwählen.
  - Drücken Sie eine der VOICE Tasten, um eine Kategorie auszuwählen. Im Display öffnet sich automatisch das Voice Auswahl Fenster.
  - Drücken Sie im Haupt Display rechts oben auf R1, um das Voice Auswahl Fenster aufzurufen. Die Voice Kategorien können jetzt im Display angewählt werden und es wird das dementsprechende Voice Auswahl Fenster angezeigt.
- Mit der Cursor Taste können Sie nun die gewünschte Voice Seite auswählen.
- Drücken Sie auf den VOICE Namen (z.B. "Grand Piano"), um den Sound auszuwählen.

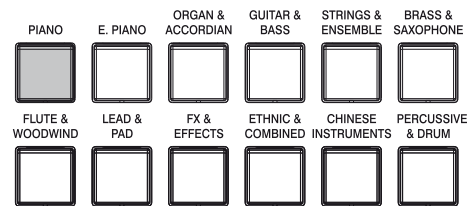

Sie können auch User-Voices auswählen, Einzelheiten siehe unter **Voice**

## Voice-Demo anhören

Drücken Sie im Voice Auswahl Display auf „Voice Demo“ um das Demo für die ausgewählte Voice zu starten. Nochmaliges Drücken stoppt das Demo.

### Bemerkung:

Wenn für die ausgewählte Voice kein Demo hinterlegt ist, wird „Voice Demo“ nicht angezeigt.



Spielen Sie auf Ihrem Keyboard und hören Sie sich die ausgewählte Voice an.

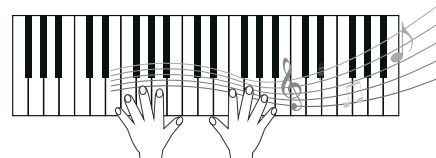



# Spielen eines Styles

Ihr Instrument verfügt über 240 Styles in einer Vielzahl verschiedener Stilrichtungen. Probieren Sie einige unterschiedliche Styles mit Ihrer automatischen Begleitautomatik (siehe Anhang **Style Liste**).

## Style auswählen

1. Es gibt 2 Möglichkeiten das Style Auswahl Display aufzurufen.
  - Drücken Sie die [STYLE SELECT] Taste.
  - Drücken Sie auf den Namen STYLE im Haupt Display.
2. Drücken Sie im Style Auswahl Display auf den Style Kategorie Namen, um eine Kategorie auszuwählen.
3. Mit der Cursor Taste können Sie nun die gewünschte Style Seite auswählen.
4. Drücken Sie auf den STYLE Namen (z.B. "8Beat Ballad"), um den Style auszuwählen.



Sie können auch User-Styles auswählen, Einzelheiten siehe unter **Style**.

## Style starten

1. Drücken Sie die [A.B.C.] Taste, um die „Automatische Begleitautomatik“ zu aktivieren. Sobald Sie im Bereich der linken Hand der Tastatur eine Note spielen, wird das Keyboard automatisch eine passende Bass Line und Akkorde, die auf den Style zugeschnitten sind, spielen.
2. Drücken Sie die [SYNC START] Taste. Diese Einstellung nennt man: synchronisierter Start im standby. Die Begleitung mit Bass und Akkorden beginnt, sobald Sie einen Akkord in der linken Splitzone drücken. Spielen Sie zum Beispiel einen C-Dur Akkord, so startet die Begleitautomatik in C-Dur.
3. Sobald Sie einen Akkord mit der linken Hand spielen, startet die Begleitautomatik.
4. Drücken Sie die [START/STOP] Taste, um die Begleitautomatik zu stoppen.

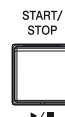
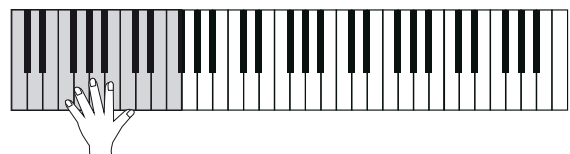
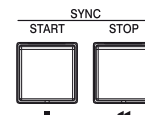



# Song Wiedergabe

Das Instrument verfügt über 90 Songs.

## Song Auswahl

1. Es gibt 2 Möglichkeiten das Song Auswahl Display aufzurufen.
  - Drücken Sie die [SONG SELECT] Taste.
  - Drücken Sie auf den Namen SONG im Haupt Display.
2. Drücken Sie auf den aktuell angezeigten Songnamen um das Song Auswahl Display zu öffnen.



Sie können auch User-Songs auswählen, Einzelheiten siehe unter **Song**.



## Song abspielen

1. Drücken Sie die [PLAY/STOP] Taste, um das Playback des ausgewählten Songs zu starten, Die LED von [PLAY/STOP] leuchtet auf.
2. Drücken Sie die [PAUSE] Taste, um den laufenden Song anzuhalten. Erneutes drücken der [PAUSE] Taste setzt das Abspielen fort.
3. Drücken Sie die [PLAY/STOP] Taste, um den laufenden Song zu stoppen.

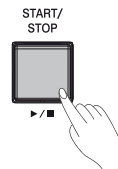
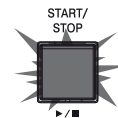
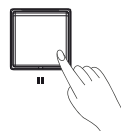
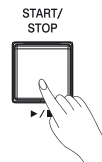

# Aufnahme eines MIDI Songs

1. Drücken Sie die [RECORD SONG] und [EFFECT ON/OFF] Tasten gleichzeitig, um das Aufnahme Display aufzurufen. Ein leerer Song ("New Song") ist jetzt für die Aufnahme bereit. Die LED von [RECORD SONG] blinkt, was bedeutet, dass sich die Aufnahme im Bereitschaftsmodus befindet.

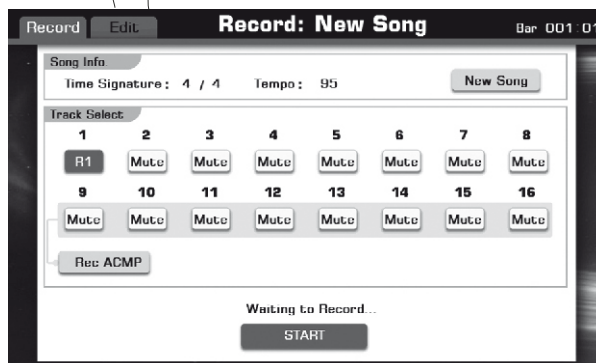
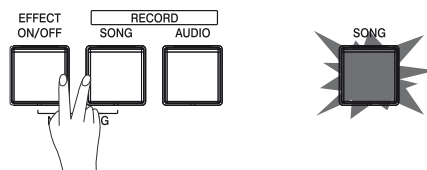

2. Drücken Sie [PLAY/STOP] Taste oder spielen Sie auf dem Keyboard, um die Aufnahme zu starten. Die LED von [RECORD SONG] leuchtet auf.

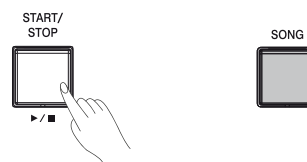

3. Drücken Sie „STOP“ im Aufnahme Display oder die [RECORD SONG] Taste, um die Aufnahme zu stoppen und die Soft Tastatur aufzurufen. Die LED von [RECORD SONG] erlischt.

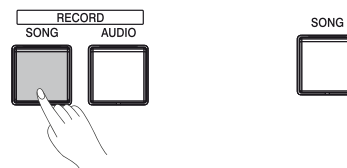

4. Geben Sie einen neuen Namen ein und drücken „OK“, um den neuen User Song zu speichern.

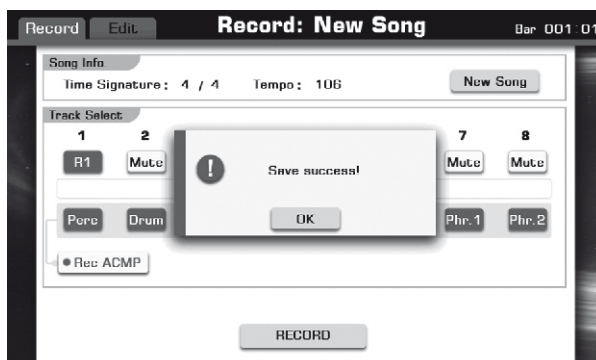

5. Drücken Sie die [PLAY/STOP] Taste, um den den aufgenommenen User Song abzuspielen.

Wenn Sie R1, R2, R3, L oder eine Melodie mit Begleitautomatik gleichzeitig aufnehmen möchten, so finden Sie Einzelheiten unter **MIDI AUFNAHME**.

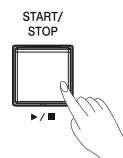

# Aufnahme eines Audio Songs

Sie können Ihr Spiel als Audiodaten in CD-Qualität auf ein USB Speichergerät aufzeichnen.

1. Schließen Sie bitte ein USB Speichergerät an den USB PORT an.
2. Drücken Sie die [RECORD AUDIO] Taste, um die Aufnahme zu starten. Beginnen Sie direkt nach diesem Vorgang mit dem Spielen und der Aufnahme. Die LED von [RECORD AUDIO] leuchtet auf.
3. Drücken Sie die [RECORD AUDIO] Taste erneut, um die Aufnahme zu stoppen und die Soft Tastatur aufzurufen. Die LED von [RECORD AUDIO] erlischt.

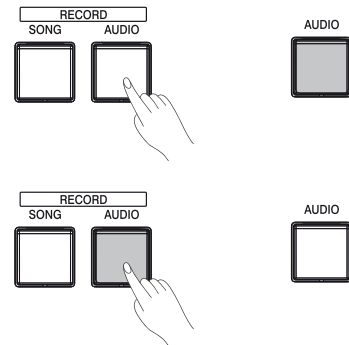

4. Geben Sie einen Namen ein und drücken „OK“, um die Audio Aufnahme zu speichern.



5. Drücken Sie die [PLAY/STOP] Taste, um den den aufgenommenen Audio Song abzuspielen.



Für Einzelheiten siehe **Audio Aufnahme**.

# USB Speichergerät benutzen

Durch den Anschluss eines USB-Speichergeräts, können Sie erzeugte eigene Daten auf dem Gerät speichern sowie Daten von ihm laden. Schließen Sie ein USB-Speichergerät an der Buchse [USB PORT] an.

## Kompatible USB Speichergeräte

Empfohlene Marken: KINGSTON, SCANDISK, SONY, LEXAR, TRANSCEND

Format: FAT 16/32

Kapazität: 1G, 2G, 4G, 8G, 16G, 32G

## Benutzung des USB Speichergeräts

1. Schließen Sie das USB Speichergerät an den USB Port an.
2. Drücken Sie die [USB DEVICE] Taste, um die Ordner und Dateien im Hauptverzeichnis des USB Speichergerätes anzuzeigen.

Drücken Sie die Registerkarte USB, welche Sie in jedem Auswahl Display finden (wie VOICE, STYLE, SONG, PERFORMANCE). Wählen Sie den entsprechen Ordner, um Ihre User Dateien auf dem USB Speichergerät zu speichern, zu laden, umzubennen oder zu löschen.

## Bemerkung

Wenn Sie im Datei Auswahl Display jetzt eine Datei auf das USB Speichergerät speichern würden (wie VOICE oder SONG Auswahl), so würde diese in den Ordner „PianoUser“ im Hauptverzeichnis abgelegt werden. Vor dem Speichern muss der Zielordner ausgewählt werden.

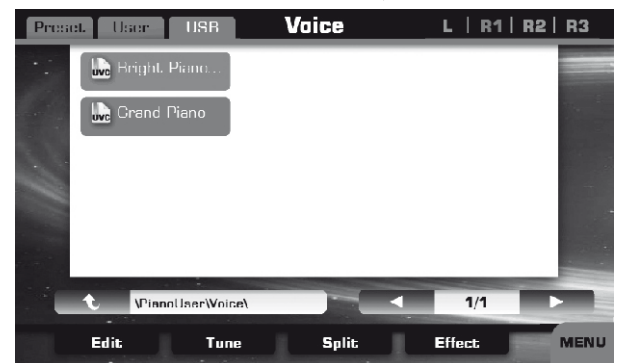
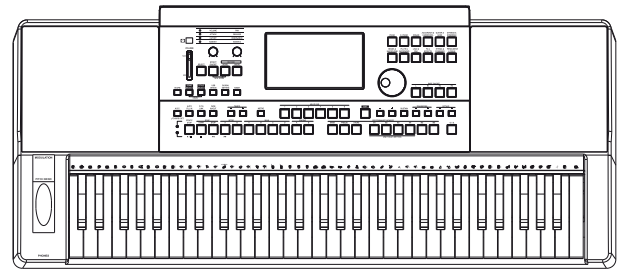

# Daten vom Computer übertragen

Verbinden Sie mit einem USB Standardkabel den USB Anschluss auf der Rückseite Ihres Keyboards mit dem USB Anschluss Ihres Computers.

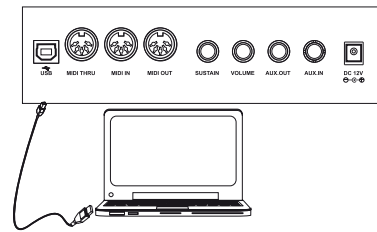

Schalten Sie zuerst Ihr Keyboard ein, bevor Sie die Software „Grand-Suit“ (im Lieferumfang) im Computer starten. Wenn die Verbindung zwischen Keyboard und Computer erfolgreich war, sollten Sie die nebenstehende Anzeige erhalten.

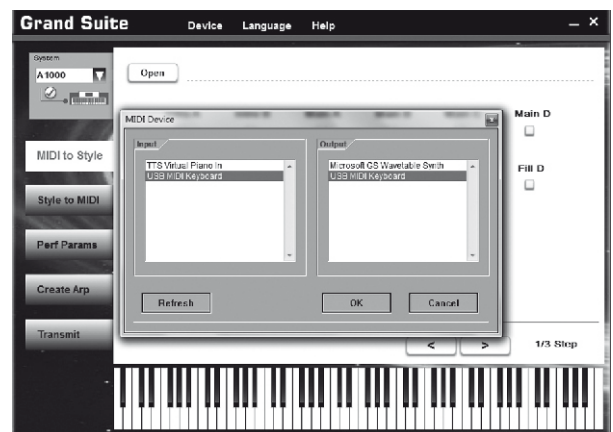

Sie können SMF MIDI Dateien in Ihr Keyboard als User Songs laden, oder User Songs zum Computer übertragen. Sie können User Styles zur Datensicherung zum Computer übertragen, oder vom Computer in Ihr Keyboard. Sie können User Voices zur Datensicherung zum Computer übertragen, oder vom Computer in Ihr Keyboard. Sie können Memory Dateien zur Datensicherung zum Computer übertragen, oder vom Computer in Ihr Keyboard.

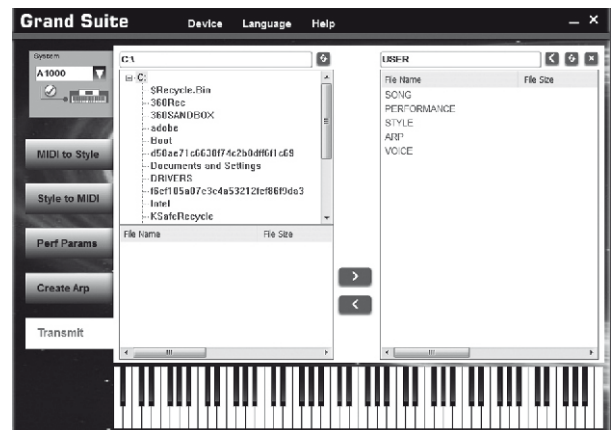

Mehr Möglichkeiten entnehmen Sie bitte der Software Bedienungsanleitung!

# Voice

Das Gerät verfügt über eine riesige Auswahl an verschiedenen Musikinstrumenten Voices, welche Sie spielen können. Probieren Sie die verschiedenen Voices, welche in der Voice-Liste im Anhang übersichtlich aufgeführt sind.

## Mehrere Voices spielen

Ihr Instrument ermöglicht es Ihnen, mehrere unterschiedliche Voices gleichzeitig zu spielen, oder Sie spielen mit der linken Hand eine Voice und mit der rechten Hand eine andere (bis zu 3 verschiedene übereinandergelegte Voices gleichzeitig).

### Keyboard Parts

Stimmen können unabhängig voneinander auf jeden Keyboard-Part zugewiesen werden: Right 1, Right 2, Right 3 und Links. Sie können diese Parts mit den PART ON/OFF Tasten kombinieren, um einen vollen Ensemble-Klang zu erzeugen.

### Spiele einer einzelnen Voice (Right 1)

Sie können eine einzelne Voice über die gesamte Tastatur spielen.

1. Drücken Sie die PART ON/OFF Taste [RIGHT 1], um den Part R1 einzuschalten. Schalten mit den anderen PART ON/OFF Tasten R2 Part, R3 Part, L Part aus.
2. Voice für R1 auswählen.  
Drücken Sie eine der VOICE Tasten um das VOICE Auswahl Display für den R1 Part aufzurufen.  
Wenn Sie ein User-Voice auswählen möchten, drücken Sie auf "User", um das User Display anzuzeigen oder drücken Sie auf "USB", um das USB Display anzuzeigen.  
Drücken Sie die Cursor-Taste auf dem Display, um die gewünschte Voice Seite auszuwählen. Drücken Sie auf den VOICE Namen (z.B. "Grand Piano") um den Sound auszuwählen.
3. Spielen Sie auf Ihrem Keyboard und hören Sie sich die Voice an.

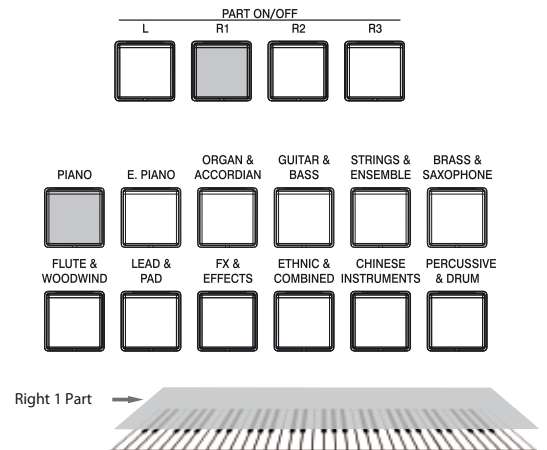

### Zwei oder drei Voices gleichzeitig spielen (Right 1, 2, 3)

Sie können ein Melodienduett oder Trio simulieren

1. Schalten Sie alle gewünschten Keyboard Parts mit den PART ON/OFF Tasten ein.
2. Öffnen Sie das Voice Auswahl Display mit der VOICE Taste und wählen Sie einen Keyboard Part in der oberen rechten Ecke des Displays, um eine Voice hierfür auszuwählen.  
Für die Voice Auswahl der anderen Parts können Sie ebenso vorgehen.
3. Spielen Sie auf dem Keyboard, um Ihre Einstellungen anzuhören.

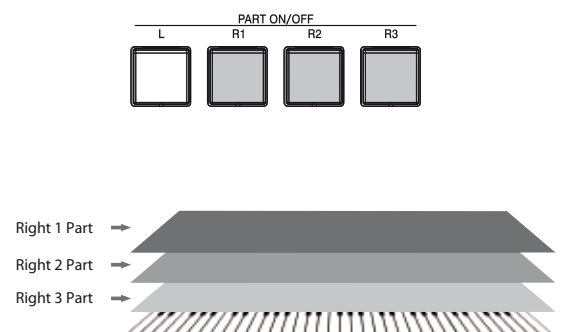

## Spielen verschiedener Voices mit der rechten und linken Hand

Um einen vollen Ensemble-Klang zu erzeugen können Sie diese vier Parts miteinander kombinieren.

1. Versichern Sie sich, dass ein oder mehrere Parts der rechten Hand eingeschaltet sind.
2. Drücken Sie die PART ON/OFF [LEFT] Taste, um diese einzuschalten.
3. Voice für LEFT auswählen.  
Drücken Sie eine der VOICE Tasten, um das VOICE Auswahl Display für den LEFT Part aufzurufen.  
Drücken Sie die Cursor-Taste auf dem Display, um die gewünschte Voice Seite auszuwählen. Drücken Sie auf den VOICE Namen (z.B. "Grand Piano"), um den Sound auszuwählen.
4. Splitpunkt setzen.  
Der Punkt an dem Ihr Keyboard zwischen den Parts L und R1/R2/R3 getrennt wird, nennt man „Splitpunkt“. Werksseitig ist der Splitpunkt auf F#3 eingestellt, welchen Sie jedoch jederzeit ändern können.  
Drücken Sie „SPLIT POINT“ im Haupt Display, oder „Split“ im VOICE Auswahl Display, um das Split Einstellungs Display aufzurufen.  
Durch Drücken auf „Left“ wählen Sie den linken Splitpunkt aus. Benutzen Sie das Datenrad, die [+] oder [-] Taste, oder drücken Sie eine Taste auf Ihrer Tastatur um den Splitpunkt einzustellen.
5. Spielen Sie auf Ihrem Keyboard, um den Splitpunkt zu überprüfen

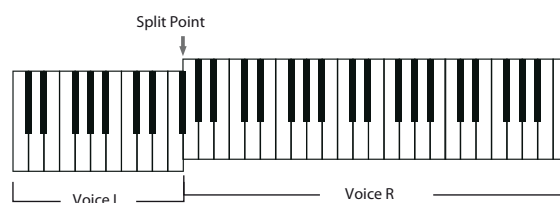
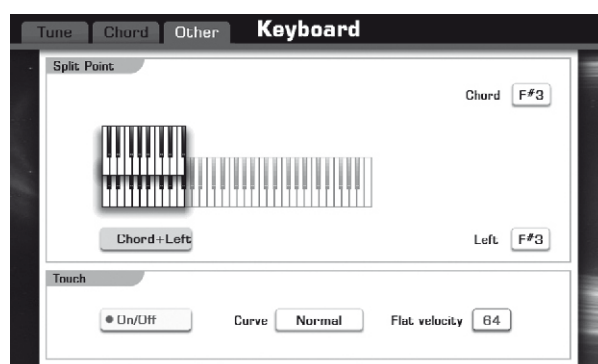
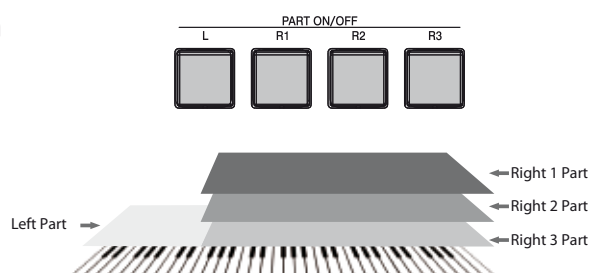

## Einstellung der Anschlagsdynamik

Drücken Sie „SPLIT POINT“ im Haupt Display, oder „Split“ im VOICE Auswahl Display, um das Anschlagsdynamik Einstellungs Display aufzurufen.

1. Drücken Sie die „ON/OFF“ Taste im Display, um die Anschlagsdynamik ein- (orange Anzeige) oder auszuschalten (graue Anzeige).
2. Drücken Sie die „Normal“ Taste im Display, um das Pop Up Fenster mit den unterschiedlichen Anschlagskurven zu öffnen.  
Benutzen Sie das Datenrad, die [+] oder [-] Tasten um eine andere Anschlagskurve auszuwählen.  
Spielen Sie nun auf Ihrem Keyboard, um die neue Anschlagsdynamik zu testen.
3. Drücken Sie auf die Taste „64“ im Display, um das Pop Up Fenster zu öffnen.  
Benutzen Sie das Datenrad, die [+] oder [-] Tasten, um die Einstellung anzupassen.  
Ist die Anschlagsdynamik ausgeschaltet, ändert sich nur noch der Wert der Anschlagsstärke.

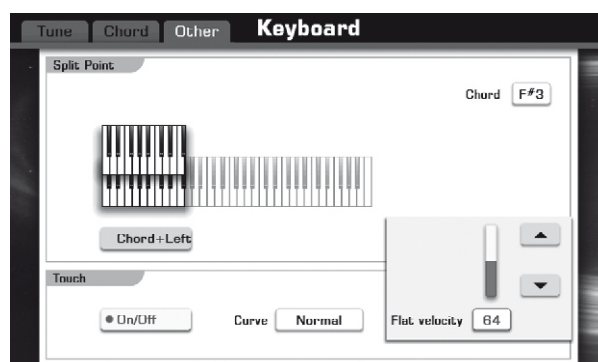
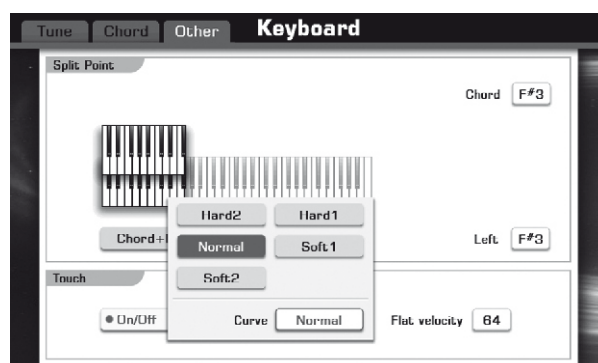



## Tonhöhe ändern

Drücken Sie die [GLOBAL SETTING] Taste, wodurch das Global Setting Display aufgerufen wird.  
Drücken Sie jetzt auf „Keyboard“ wodurch sich die „Tune“ Anzeige öffnet.

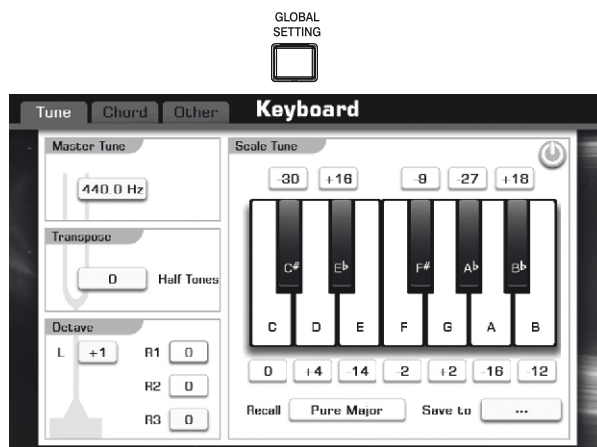

### Master Tuning

Die Master Tuning Funktion stellt die Tonhöhe Ihres Instrumentes ein.

1. Drücken Sie die Master Tune „440.0Hz“ Taste im Tune Einstellungs Display. Ein Pop Up Fenster öffnet sich und zeigt den Einstellbereich des Parameters an.
2. Drücken Sie die „▲“ oder „▼“ Cursortasten, die [+] oder [-] Taste, oder benutzen Sie das Datenrad um den Wert von 415.4Hz bis 466.2Hz einzustellen.
3. Wenn Sie die Tasten [+] und [-] gleichzeitig drücken, so wird die Voreinstellung von 440.0Hz wieder hergestellt.

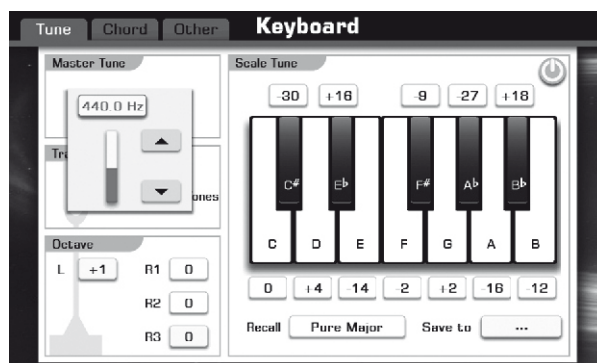

### Transpose

Die Transpose-Funktion ermöglicht die allgemeine Stimmung des Instruments, um maximal eine Oktave in Halbtonschritten nach oben oder unten zu transponieren.

#### Methode1:

1. Drücken Sie auf die Transpose „0“ Taste im Tune Einstellungs Display, um das Pop Up Fenster zu öffnen, in dem der Einstellungswert geändert werden kann.
2. Drücken Sie die „▲“ oder „▼“ Cursortasten, die [+] oder [-] Taste, oder benutzen Sie das Datenrad, um den Wert einzustellen.

#### Methode2:

1. Drücken Sie die [TRANPOSE+] oder [TRANPOSE-] Taste, um den Wert von -12 bis +12 Halbtonschritten einzustellen.
2. Drücken Sie die [TRANPOSE+] und [TRANPOSE-] Taste gleichzeitig, um Ihr Instrument auf die Voreinstellung: 0 zurückzusetzen.

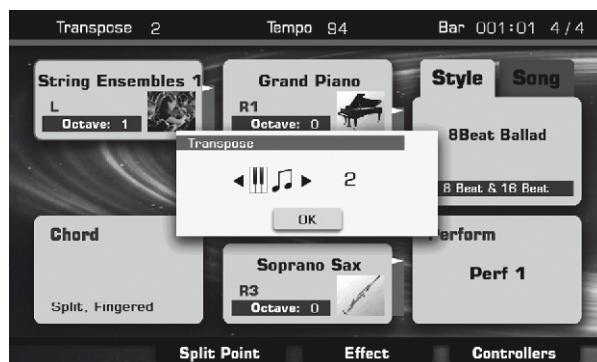
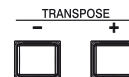
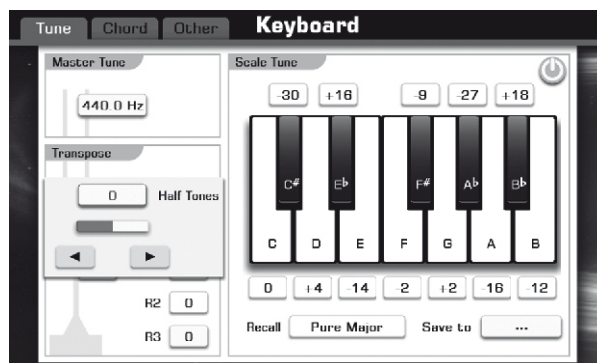



## Oktave

Verschiebt die Tonhöhe der angegebenen Voice oder Spur um eine Oktave nach oben oder unten.

Die Einstellung "0" ist die normale Tonhöhe.

Sie können den Bereich der Tonhöhe in Oktaven für alle Keyboard Parts (R1, R2, R3, L) getrennt einstellen.

### Methode1:

1. Drücken Sie auf R1 „0“ Taste im Tune Einstellungs Display, um das Pop Up Fenster zu öffnen, in dem die Oktave geändert werden kann.
2. Drücken Sie die „◀“ oder „▶“ Cursortasten, die [+] oder [-] Taste, oder benutzen Sie das Datenrad, um den Wert einzustellen.

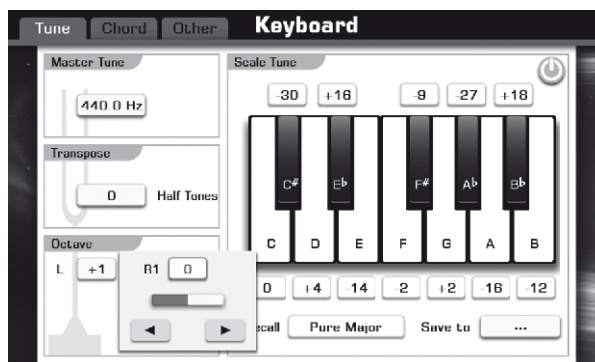

### Methode2:

1. Wählen Sie einen Keyboard Part im Haupt Display durch Drücken in den entsprechenden Bereich.
2. Drücken Sie die [OCTAVE+] oder [OCTAVE-] Taste, um die Oktav Einstellung für diesen Part von -1 bis +1 zu ändern.
3. Drücken Sie die [Octave+] und [Octave-]Taste gleichzeitig, um Ihr Instrument auf die Voreinstellung: 0 zurückzusetzen.

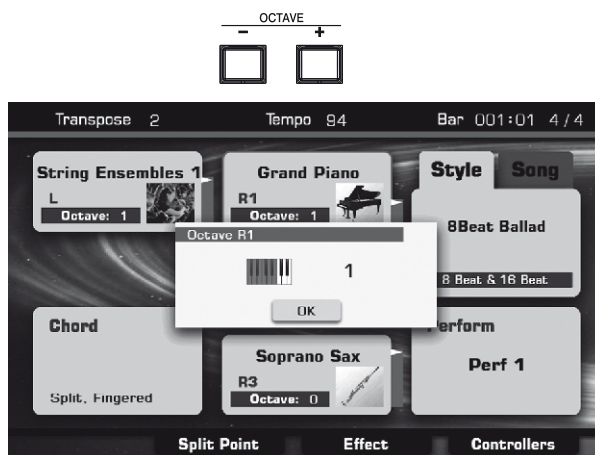

## Scale Tune

Scale Tune erlaubt es Ihnen, jede Note einer Oktave individuell in einem Bereich von -50 bis +50 Cent in 1 Cent Schritten (1 Cent = 1/100stel eines Halbtons) zu stimmen. Dies macht es Ihnen möglich, feine Stimmungs Varianten zu erstellen, oder Ihr Instrument in klassische oder arabische Skalen zu stimmen.

### Scale Tune einschalten

Drücken Sie die  Taste im Scale Tune Einstellungs Anzeige, um diese Funktion ein- oder auszuschalten.

Sobald Sie Scale Tune einschalten, ändert die  Taste Ihre Farbe von grau nach orange.

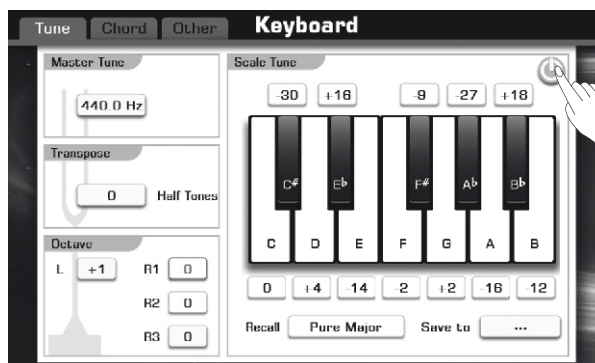

# Voice

## Scale Type Preset Auswahl

1. Drücken Sie auf Recall „Pure Major“ im Scale Tune Einstellungsdisplay. Ein Pop Up Fenster öffnet sich jetzt und zeigt die verschiedenen Skalen Typen an.
2. Um einen Skalen Typ im Pop Up Fenster auszuwählen, nutzen Sie die [+] oder [-] Taste, oder das Datenrad.

### Pure Major & Pure Minor

Diese Stimmungen bewahren die reinen mathematischen Intervalle jeder Tonleiter, speziell für Dreiklänge (Grundton, Terz, Quinte). Sie können diese am besten in Vokalharmonien hören - wie Chöre und A-cappella-Gesang.

### Pythagorean

Die pythagoreische Stimmung, auch quintenreine Stimmung genannt, ist ein Stimmungssystem, das sich dadurch auszeichnet, dass die Abstände der Töne zueinander (Intervalle) durch eine Abfolge von reinen Quinten definiert werden. Jedoch wird die unreine pythagoreische Terz in dieser Stimmung nicht als störend empfunden. Diese Stimmung wurde überwiegend im Mittelalter angewendet.

### Meantone

Diese Skala wurde zur Verbesserung der pythagoreischen Skala erstellt. Die mitteltönige Stimmung mit ihren vielen reinen Terzen verwirklicht fast vollkommen die reine Stimmung. Diese Stimmung war vor allem beliebt vom 16. bis ins 18. Jahrhundert. Händel verwendete unter anderem diese Skala.

### Werckmeister

Das Hauptmerkmal dieser Skala ist, dass jede Taste einen einzigartigen Charakter hat. Die Skala wurde zur Zeit von J.S. Bach und Beethoven verwendet. Wird auch heute sehr häufig für zeitgenössische Musik auf dem Cembalo eingesetzt.

### Arabic

Nutzen Sie diese Stimmung, wenn Sie arabische Musik

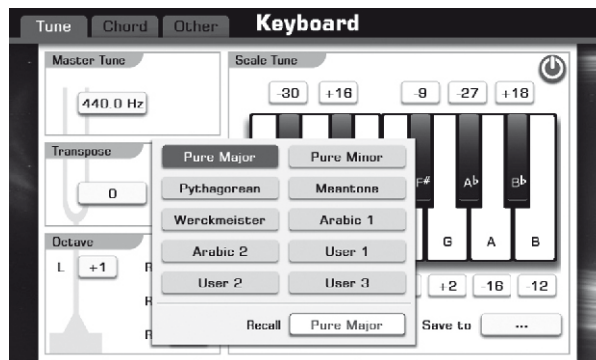

## Noten individuell stimmen

1. Drücken Sie die C „0“ Taste im Scale Tune Einstellungs Display, um die Note auszuwählen, welche gestimmt werden soll. Ein Pop Up Fenster öffnet sich und zeigt den Einstellungsbereich an.
2. Drücken Sie die „◀“ oder „▶“ Cursortasten, die [+] oder [-] Taste, oder benutzen Sie das Datenrad um den Wert einzustellen.

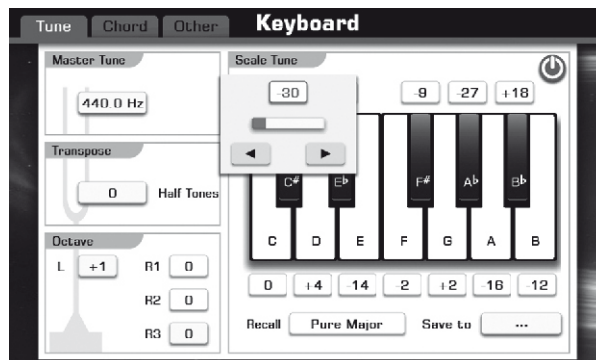

## User Scale speichern

1. Drücken Sie die Save to „...“ Taste im Scale Tune Einstellungs Display, um das Pop Up Fenster wie in der Abbildung aufzurufen.
2. Drücken Sie auf einen der drei Punkte im Pop Up Fenster, wodurch Sie den Speicherort der User Skala definieren. Es gibt 3 verschiedene Speicherplätze: User 1, User 2 und User 3.
3. Drücken Sie „OK“, um das Speichern der ausgewählten User Skala zu bestätigen.

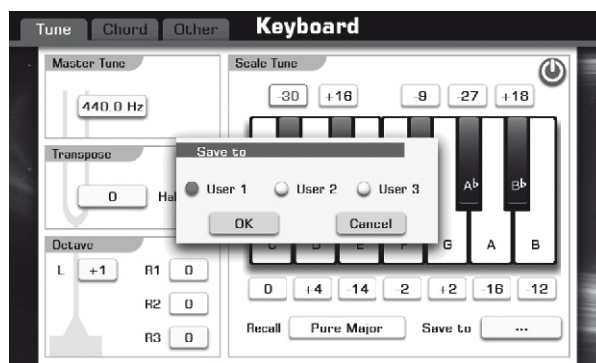

## Einstellen der Voices Volumen

Im Mixer Display können Sie die Lautstärke und die Stereo Position (pan) für jede Voice einstellen.

1. Drücken Sie die [MIXER] Taste, um das Mixer Display aufzurufen.
2. Drücken Sie links oben auf „Master“, um das gewünschte Einstellungs Display anzuzeigen.
3. Drücken Sie die R1 „120“ Taste im Volumen Display. Ein Pop Up Fenster öffnet sich und zeigt den Einstellbereich des Volumen Parameters an.
4. Drücken Sie die „▲“ oder „▼“ Cursortasten, die [+] oder [-] Taste, oder benutzen Sie das Datenrad, um den Wert einzustellen.
5. Drücken Sie die R1 „0“ Taste im Pan Display. Ein Pop Up Fenster öffnet sich und zeigt den Einstellbereich des Pan Parameters an.
6. Drücken Sie die „◀“ oder „▶“ Cursortasten, die [+] oder [-] Taste, oder benutzen Sie das Datenrad, um den Wert einzustellen.

Wenn Sie das Volumen der anderen Parts (R2, R3, L, Style, Song), oder die Pan-Einstellungen der anderen Parts (R2, R3, L) ändern möchten, drücken Sie einfach auf das entsprechende Symbol und gehen nach den oben aufgeführten Schritten vor.

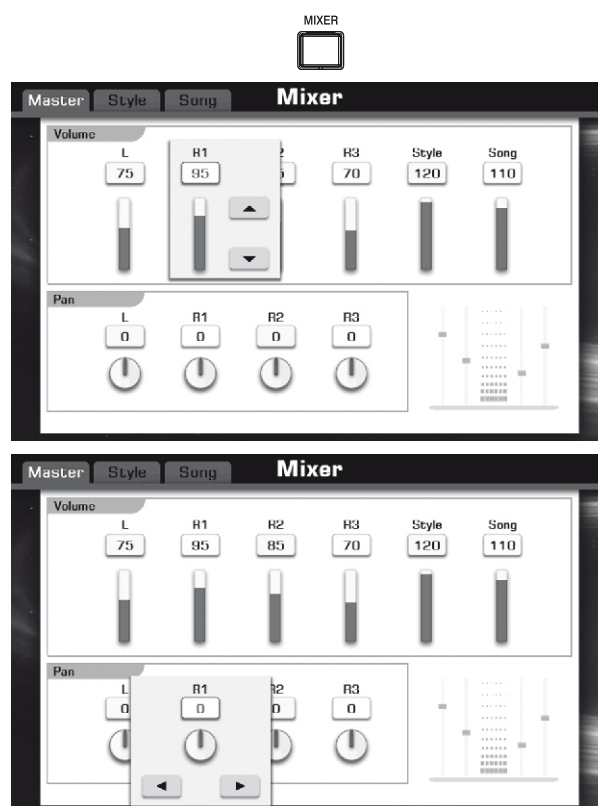

## Effekte den Voices hinzufügen

Es gibt drei verschiedene Effekte: Arpeggiator, Harmony und Chopper. Ihrer Voice können Sie jeden dieser Effekte zuweisen. Drücken Sie im Haupt Display auf „EFFECT“, oder im Voice Auswahl Display auf „Effect“, um das Effekt Display aufzurufen.

### Part auswählen

Drücken Sie die „R1“ Taste, um das Pop Up Fenster, wie rechts abgebildet, zu öffnen.

Um die Effekte hinzuzufügen, drücken Sie die entsprechende Taste (R1, R2, R3, L), um dem gewünschten Part auszuwählen.

### Effekt Ein-/Aussschalten

Drücken Sie die „⏻“ Taste im Effekt Display, um die drei Effekte global Ein- oder Auszuschalten. Sind die Effekte eingeschaltet, wechselt die Farbe der Box und der ⏻ Taste von grau zu orange.

Drücken Sie die „Arpeggiator“ Taste, um diesen Effekt ein- oder auszuschalten.

Drücken Sie die „Harmony“ Taste, um diesen Effekt ein- oder auszuschalten.

Drücken Sie die „Chopper“ Taste, um diesen Effekt ein- oder auszuschalten.

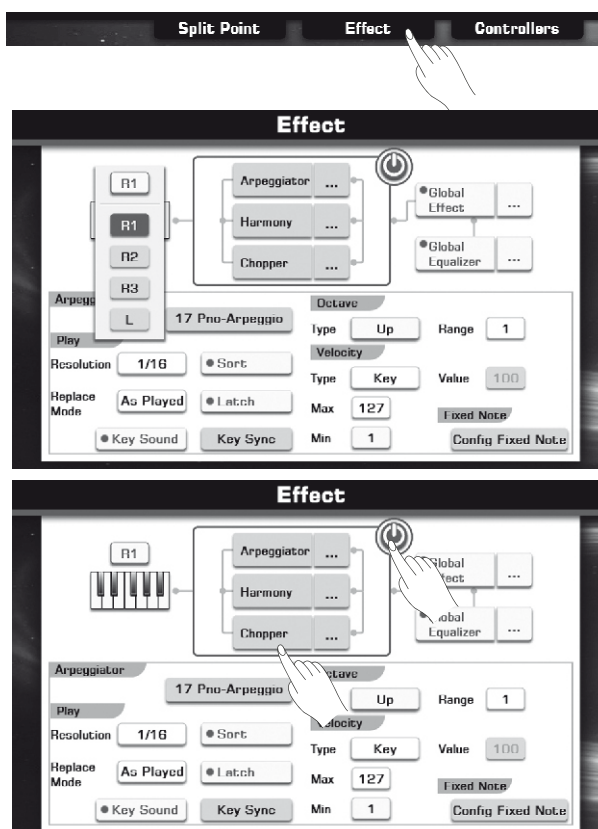

## Arpeggiator

Der Arpeggiator ist eine Funktion, welche automatisch Arpeggien erzeugt (zusammenhängende Folge von Tönen in einem konstanten Tempo). Sie können die Einstellungen für den Arpeggiator auch aus der Voice Auswahl aufrufen. Ihr Keyboard enthält mehr als 70 Arp-Pattern, unter denen Sie auswählen können. Ebenso können Sie die originalen Arp-Pattern nutzen, welche mit der GrandSuit Software erstellt wurden. Diese können Sie auf ein USB Speichergerät sichern und im Anschluß in Ihr Keyboard einladen.

Drücken Sie die „Arpeggiator ...“ Taste im Effect Display, um das Arpeggiator Einstellungs Display aufzurufen.

### Arpeggiator parameters:

#### 1. Pattern

Drücken Sie den Arp Pattern Namen (Bsp.17 Pno-Arpeggio), um das Arp Pattern Display aufzurufen.

Drücken Sie auf einen der gewünschten Arp-Pattern Namen, um diesen auszuwählen.

Drücken Sie die [EXIT] Taste, um zum vorherigen Effect Display zurückzukehren.

#### 2. Resolution

Einstellung der Arpeggio Zeitauflösung. Die Noten eines Arpeggios werden in Intervallen gespielt, dessen Auflösung Sie einstellen können:  $1/16^{\wedge}3$ ,  $1/16$ ,  $1/8^{\wedge}3$ ,  $1/8$ ,  $1/4^{\wedge}3$ ,  $1/4$ .

$1/8^{\wedge}3$  bedeutet in Achtel Triolen.

Drücken Sie die „Resolution 1/16“ Taste, um das Pop Up Fenster zu öffnen, wo Sie die Zeitauflösung des Arpeggios auswählen können. Benutzen Sie hierzu das Datenrad, oder die [+] oder [-] Tasten.

#### 3. Sort

Dies gibt die Reihenfolge der gedrückten Noten vor, wie Sie arpeggiert werden,

Drücken Sie die „Sort“ Taste, um die Funktion Ein- oder Auszuschalten.

EIN: Die Töne werden in der Reihenfolge ihrer Tonhöhe wiedergegeben, unabhängig davon, wie diese gedrückt werden.

AUS: Töne werden in der Reihenfolge, wie diese gedrückt werden arpeggiert.

#### 4. Replace Mode

Drücken Sie die „As Played“ Taste, um das Pop Up Fenster zu öffnen und die Auswahl der Modes anzuzeigen.

Beispiel 1:

Preset Arp Pattern: 01 Up Down; Sort: On; Resolution: 1/16

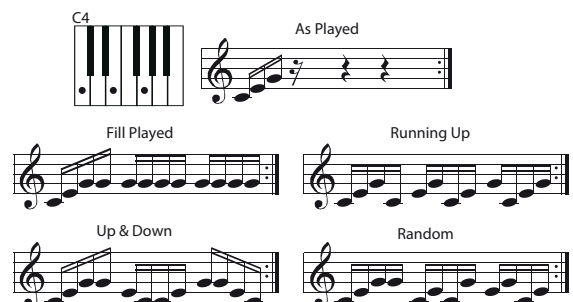
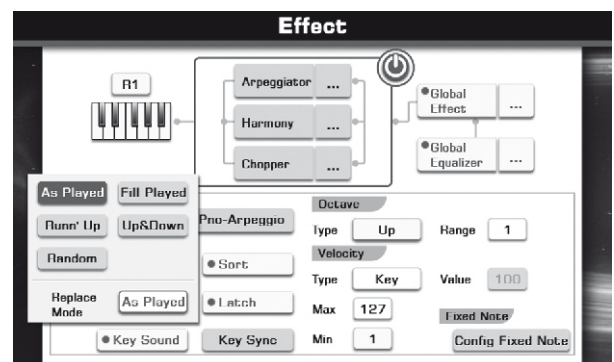
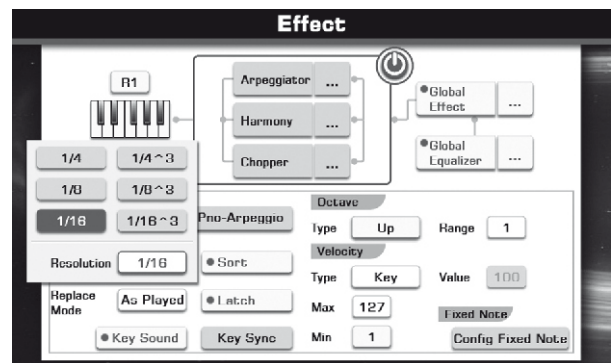
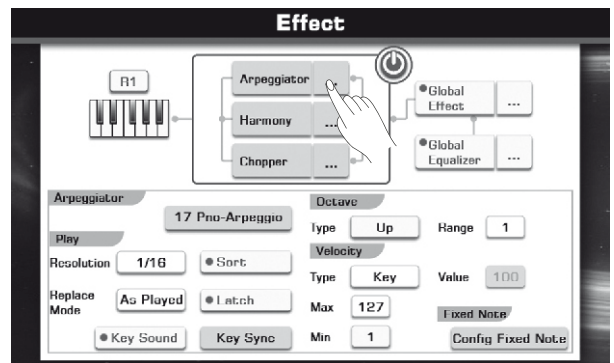



5. Latch

Drücken Sie die „LATCH“, um diese Funktion ein- oder auszuschalten.

ON: Das Arpeggio läuft kontinuierlich weiter, auch wenn Sie die Hand von der Tastatur nehmen.

OFF: Das Arpeggio stoppt, sobald die Hand von der Tastatur genommen wird.

6. Key Sound

Drücken Sie die „KEY SOUND“, um diese Funktion ein- oder auszuschalten.

ON: Sie hören die gespielten Töne und die Töne vom Arpeggio.

OFF: Sie hören nur die Töne vom Arpeggio.

7. Key Sync

Drücken Sie die „KEY SYNC“, um diese Funktion ein- oder auszuschalten.

ON: Das Arpeggio Pattern startet, sobald Sie eine Taste auf Ihrer Tastatur drücken.

OFF: Das Arpeggio Pattern spielt immer zum eingestellten Tempo.

8. Octave

Drücken Sie die „Range 1“ Taste, um das Pop Up Fenster zu öffnen, um den Oktavenbereich, in dem das Arpeggio spielen soll, einzustellen.

Drücken Sie die „Type UP“ Taste, um das Pop UP Fenster für den Arpeggio Spieltyp im Oktavenbereich auszuwählen.

Beispiel 1:

Preset Arp Pattern: 01 Up Down; Sort: On; Resolution: 1/16; Replace Mode: As played; Key Sound: On; Octave Range: 3

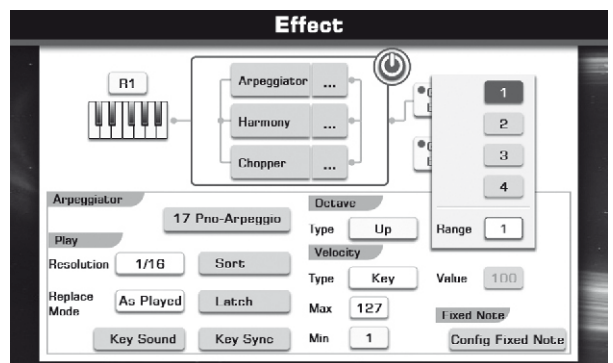
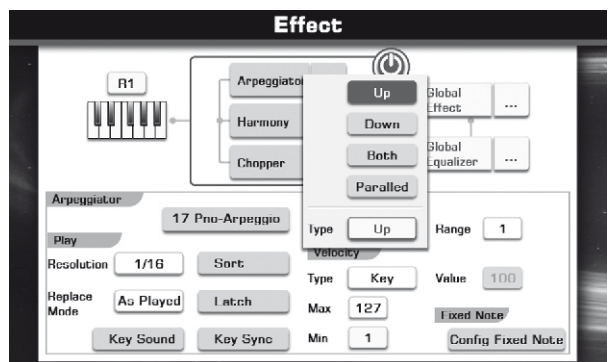
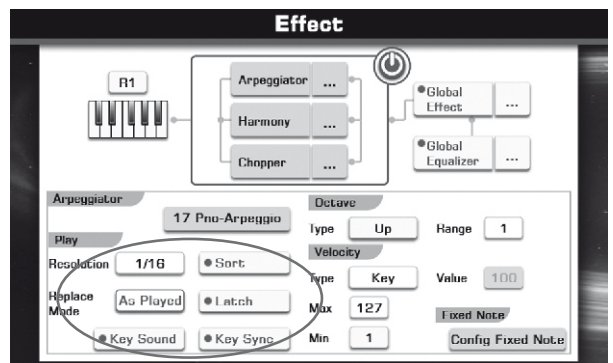
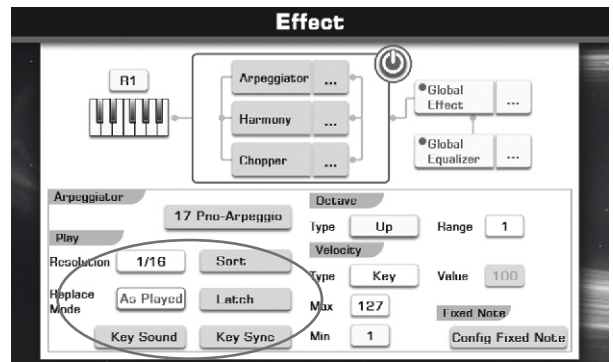
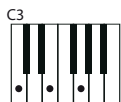
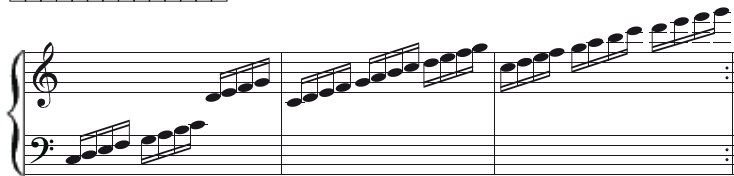
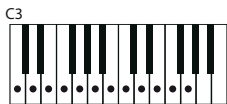

Both



Paralled



# Voice

## 9. Velocity

Bezeichnet die Anschlagsstärke der Töne im Arpeggio.

Drücken Sie die „Key“ Typen Taste, um in einem Pop Up Fenster die unterschiedlichen Anschlagstypen sehen zu können.

**Key:** Jeder Ton wird mit dem tatsächlichen Anschlagswert wiedergegeben, wie dieser auch gespielt wird. Der Anschlagsbereich lässt sich durch „Min“ und „Max“ eingrenzen. Wird ein Ton mit einem Anschlagswert gespielt, welcher außerhalb des eingestellten „Min“ und „Max“ Bereich liegt, so wird das Arpeggio Pattern nicht gespielt.

**Value:** Jeder Ton erklingt mit dem eingegebenen Anschlagswert.

**Step:** Jeder Ton erklingt mit der vollen Anschlagsstärke.

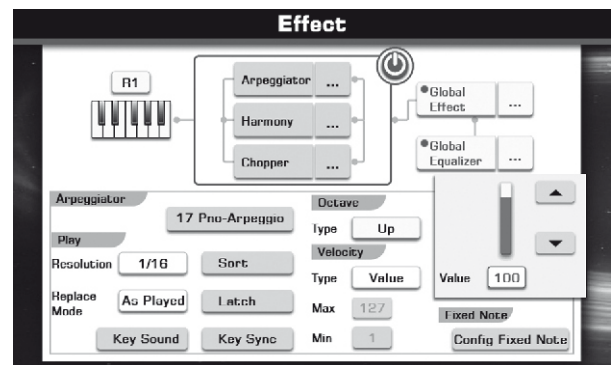
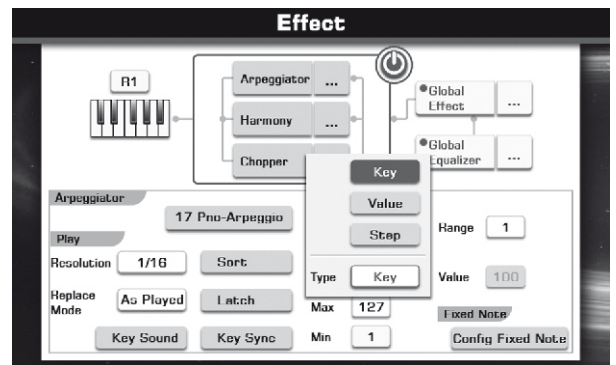

## 10. Fixed Note

Mit der Einstellung „Config Fixed Note“ spielt das Arpeggio immer die eingestellte Tonfolge, unabhängig von den Tönen, die Sie auf der Tastatur spielen.

Drücken Sie die „Config Fixed Note“ Taste, um das Fixed Note Einstellungs Display zu öffnen.

Drücken Sie die „Fixed Note“ Taste, um diese Funktion ein- oder auszuschalten.

Durch die Auswahl der unterschiedlichen Trigger Modis, verändern Sie das Arpeggio Muster.

**Trigger Note:** Spielt nur einen Ton, wenn Sie auf der Tastatur spielen.

**Trigger All:** Spielt alle 12 eingegebenen Töne, wenn Sie auf der Tastatur spielen.

**Hinweis:** Drücken Sie die „C4“ Taste, um das Einstellungs Pop Up Fenster zu öffnen.

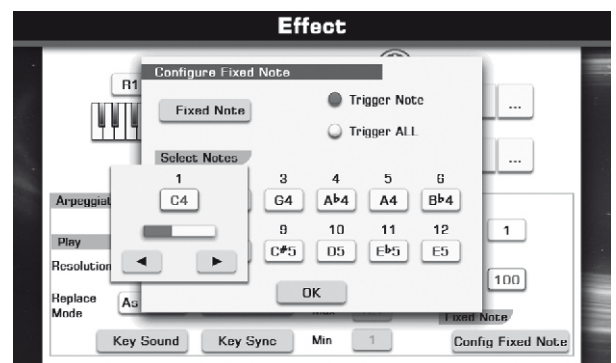
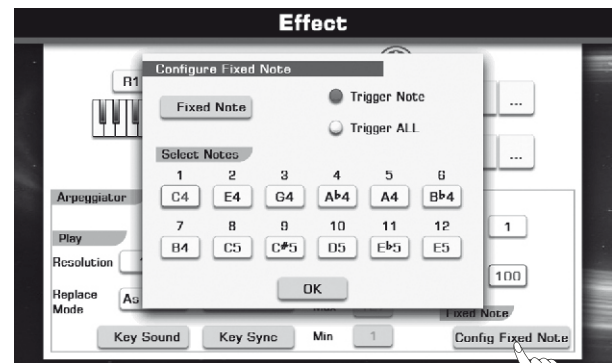

## Harmony

Wenn die Harmony Funktion eingeschaltet ist wird automatisch die in der linken Hand gespielte Harmonie der Rechten hinzugefügt. Hierdurch erreichen Sie einen volleren und professionelleren Sound.

In diesem Beispiel wird der C-Dur Akkord mit der linken Hand gespielt. Automatisch werden die Noten des C-Dur Akkordes der gespielten Note im rechten Bereich der Tastatur hinzugefügt.

Drücken Sie die „Harmony ...“ Taste im Effect Display, um das Harmony Einstellungs Display aufzurufen.

Es stehen Ihnen neun verschiedene Harmony Typen zu Verfügung: Duet; Trio; Octave; 1+5; Country Duet; Block; 4 Close 1; 4 Close 2; 4 Open. Bei den Effekten „Octave“ (Oktave wird hinzugefügt) und 1+5 (Quinte wird hinzugefügt) hat der gespielte Akkord der linken Hand keinen Einfluss. Bei allen anderen Harmony Einstellungen werden die Noten der linken Hand der Rechten hinzugefügt.

Ratio: 20%, 40%, 80%, 100%.  
hier kann die Lautstärke des Harmony Parts eingestellt werden.

Touch Limit: 0-127  
Hier können Sie einen Minimum Anschlagswert eingeben. Wenn der Anschlag auf der Tastatur diesen Minimum Wert nicht erreicht, wird der Harmony Effekt nicht hinzugefügt.

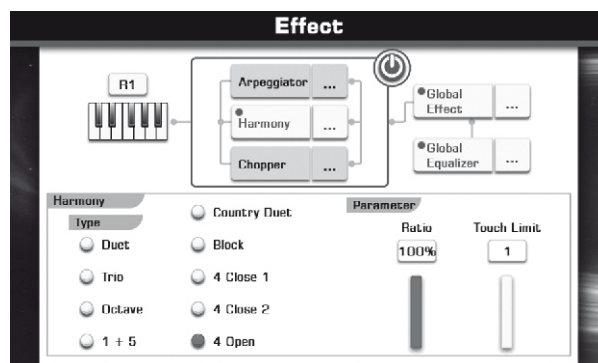
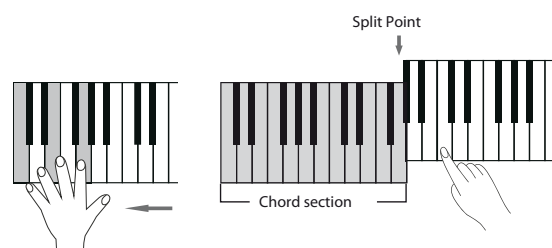

## Chopper

Wenn die Chopper Funktion (Zerhacker) eingeschaltet ist, wird dieser Effekt automatisch den Tönen, welche gedrückt wurden, hinzugefügt. Der Effekt endet mit dem Loslassen der Tasten.

Drücken Sie die „Chopper ...“ Taste im Effect Display, um das Chopper Einstellungs Display aufzurufen.

Es gibt zwei Spielmodis: Use Pattern oder Real-Time

Mode 1: Use Pattern  
Es gibt 10 User Patterns, unter denen Sie auswählen können. Drücken Sie Pattern „001“ im Chopper Einstellungs Display, es öffnet sich ein Pop Up Fenster mit den zur Auswahl verfügbaren Patterns.

Mode 2: Real Time  
Es stehen Ihnen 2 unterschiedliche Einstellungen zur Verfügung.  
Interval: 1/1, 1/2, 1/4, 1/8, 1/16 (Takteinteilung)  
Pull-up Time: 5-100 (Intensität)

Drücken Sie Interval „1/16“ im Chopper Einstellungs Display, es öffnet sich ein Pop Up Fenster, wo Sie die Intensität einstellen können.

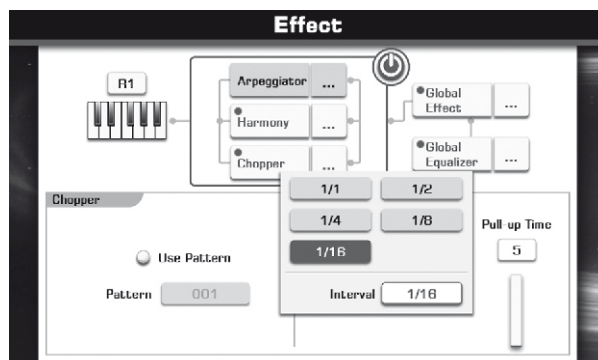
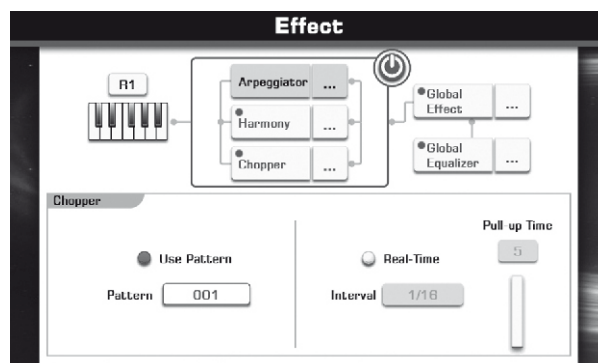

## Global Effekt

### Reverb und Chorus

**Reverb:** Durch das Hinzufügen eines Reverb (Hall) Effektes haben Sie das Gefühl, in einem Konzert Saal oder Live Club zu spielen.

**Chorus:** Durch das Hinzufügen eines Chorus Effektes haben Sie das Gefühl, Ihr Spielen würde gleichzeitig von mehreren Instrumenten gleichzeitig ausgeführt. Der Sound wird breiter.

Sie können einen Reverb Typ auswählen und die Haupt (Master) Reverb und die Kanal (Channel) Reverb Stärke einstellen.

Sie können einen Chorus Typ auswählen und die Haupt (Master) Chorus und die Kanal (Channel) Chorus Stärke einstellen.

### Global Effekte ein-/ausschalten und Einstellungen

1. Drücken Sie die „EFFECT“ Taste im Haupt Display um die Effekt Anzeige aufzurufen.
2. Drücken Sie die „Global Effect“ Taste in der Effekt Anzeige um den Global Effekt einzuschalten. Hier wird global der Reverb und Chorus Anteil Ihres gesamten Instrumentes eingestellt.
3. Drücken Sie die „Global Effect ...“ Taste, um die Global Effekt Einstellungs Anzeige aufzurufen.
4. Drücken Sie die entsprechende „Type“ Taste (z.B. „Hall“), um das Pop Up Fenster mit den verschiedenen Reverb Typen zu öffnen.
5. Zur Auswahl drücken Sie die gewünschte Taste oder benutzen das Datenrad, oder die [+] oder [-] Taste.
6. Drücken Sie die entsprechende Master Level Taste (z.B. „64“). Ein Pop Up Fenster öffnet sich und zeigt den Einstellbereich des Haupt Reverb Parameters an.
7. Drücken Sie die „▲“ oder „▼“ Cursortasten, die [+] oder [-] Taste, oder benutzen Sie das Datenrad, um den Wert einzustellen.
8. Drücken Sie die entsprechende Channel Level Taste (z.B. R1 send „40“). Ein Pop Up Fenster öffnet sich und zeigt den Einstellbereich des Channel Reverb Parameters an.
9. Drücken Sie die „▲“ oder „▼“ Cursortasten, die [+] oder [-] Taste, oder benutzen Sie das Datenrad, um den Wert einzustellen.

Wenn Sie die Chorus Einstellungen ändern möchten, drücken Sie die entsprechenden Tasten und gehen nach den oben aufgeführten Schritten vor.

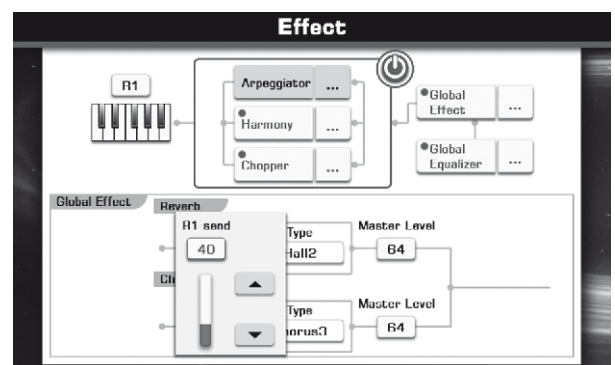
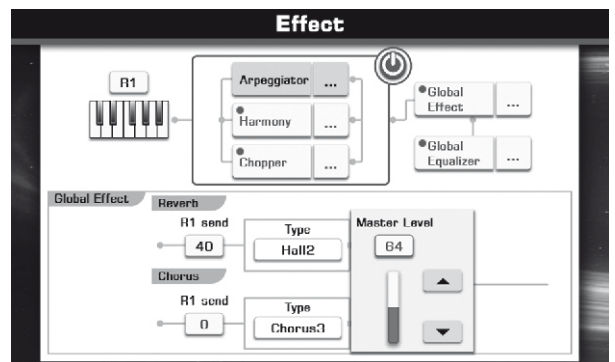
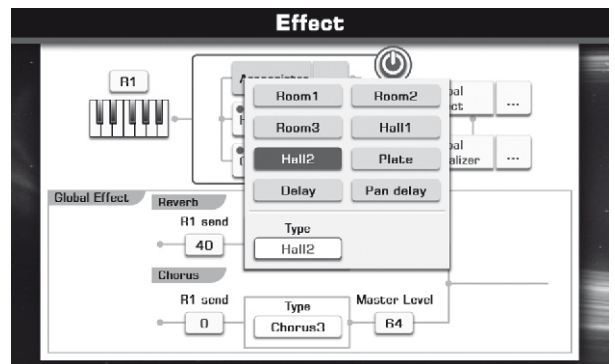
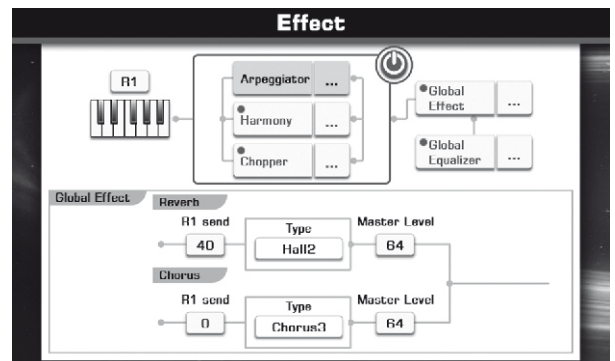



## EQ

Das Instrument besitzt einen Vier-Band Digital Equalizer.

Frequenz Bänder (4 Band)

Low

Low-Mid

High-Mid

High

Sie können die FREQ (Frequenz) eines jeden Bandes in einem Bereich von -12 bis 0 bis +12 Dezibel [dB] einstellen. Hierdurch wird der Klang Ihres Instrumentes und die Klangfarbe beeinflusst.

### Global EQ ein-/ausschalten und Einstellungen

1. Drücken Sie die „EFFECT“ Taste im Haupt Display, um die Effekt Anzeige aufzurufen.
2. Drücken Sie die „Global Effect“ Taste in der Effekt Anzeige, um den Global EQ einzuschalten. Änderungen im Equalizer verändern den gesamten Klang Ihres Instrumentes.
3. Drücken Sie die „Global Equalizer ...“ Taste, um die Equalizer Einstellungs Anzeige aufzurufen.
4. Drücken Sie die entsprechende Taste (z.B. Freq. low „400Hz“), um das Pop Up Fenster mit dem Frequenz Einstellungsbereich anzuzeigen.
5. Drücken Sie die „▲“ oder „▼“ Cursortasten, die [+] oder [-] Taste, oder benutzen Sie das Datenrad, um den Wert einzustellen.
6. Drücken Sie die entsprechende Taste (z.B. Gain low „6dB“). Ein Pop Up Fenster öffnet sich und zeigt den Einstellbereich an.
7. Drücken Sie die „▲“ oder „▼“ Cursortasten, die [+] oder [-] Taste, oder benutzen Sie das Datenrad, um den Wert einzustellen.

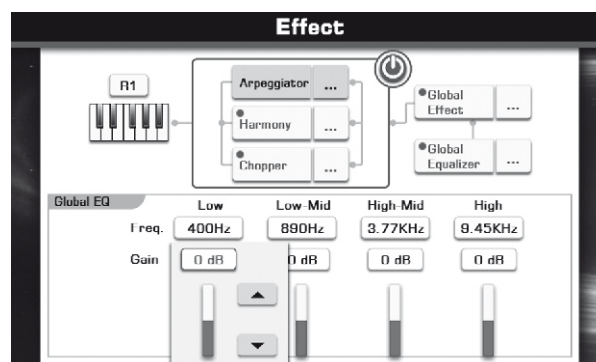
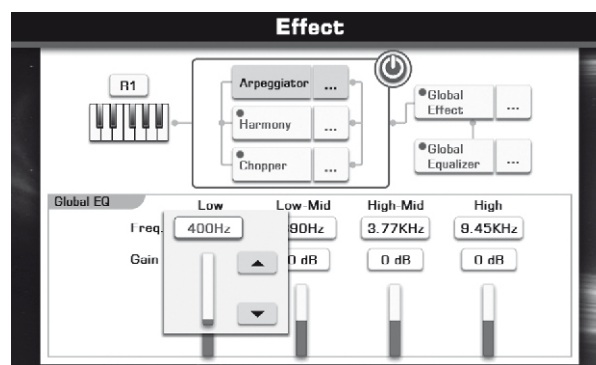
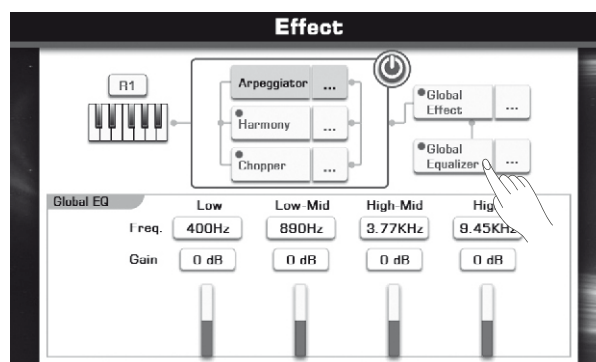

## Voice Bearbeitung

Sie können eine bestehende Voice durch editieren einiger Parameter verändern und anschließend als User Voice abspeichern. Diese neue User Voice können Sie später im USER Display aufrufen.

1. Wählen Sie die Voice aus, welche Sie verändern wollen.
2. Drücken Sie „EDIT“ im Voice Auswahl Display, um das Voice Bearbeitungs Display aufzurufen.
3. Drücken Sie im linken oberen Display auf „Common“ oder „Envelope“, um das entsprechende Bearbeitungs Display anzuzeigen.
4. Drücken Sie die entsprechende Taste, um das Element (Parameter) auszuwählen, welches Sie bearbeiten möchten.
5. Um die Daten zu verändern, benutzen Sie das Datenrad, oder die [+] oder [-] Taste.



# Voice

## Editierbare Parameter

### Common

Default Volume	Regelt die Lautstärke der momentan bearbeiteten Voice.	0-127
MONO/POLY	Bestimmt, ob die bearbeitete Stimme monophon oder polyphon gespielt wird.	
Portamento Time	Portament ist eine Funktion, die einen weichen Übergang zwischen 2 gespielten Tönen herstellt.	0-3
Left Octave	Verschiebt die Oktavlage der bearbeiteten Voice in Oktaven nach oben oder unten. Dieser Parameter wirkt sich auf die gespielten Voices im LEFT Part aus.	-1,0,1
Right Octave	Verschiebt die Oktavlage der bearbeiteten Voice in Oktaven nach oben oder unten. Dieser Parameter wirkt sich auf die Voices im RIGHT 1-3 Part aus.	-1,0,1

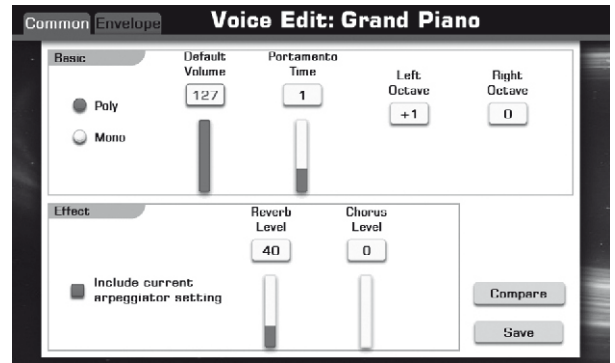

### Effect

Arpeggiator	Einstellungen des Arpeggiators mit einbeziehen.	
Reverb Level	Reverb Level der bearbeiteten Voice.	0-127
Chorus Level	Chorus Level der bearbeiteten Voice.	0-127

### Envelope

Attack	Legt die Einschwingzeit der Voice fest. Je niedriger der Wert, desto schneller die Einschwingzeit.	0-127
Decay	Legt fest, wie schnell der Sound den Sustain Level erreicht (etwas niedriger als Maximum). Je niedriger der Wert, desto schneller ist der Abfall.	0-127
Release	Legt fest, wie schnell der Sound abfällt, nachdem die Taste losgelassen wurde. Je niedriger der Wert, desto schneller fällt der Sound ab.	0-127

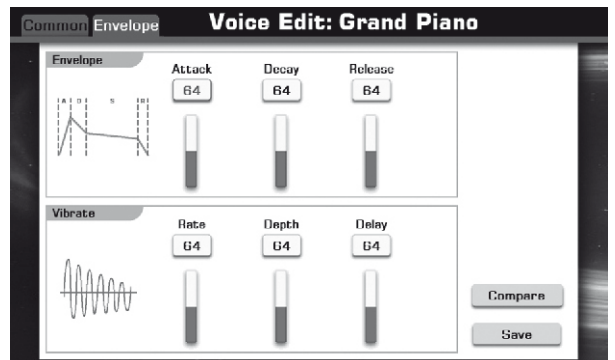

### Vibrato

Rate	Bestimmt die Vibrato Geschwindigkeit.	0-127
Depth	Bestimmt die Intensität des Vibratos.	0-127
Delay	Bestimmt die Zeitspanne, die vergeht, zwischen dem Anschlagen einer Taste und dem Einsetzen des Vibrato Effektes.	0-127

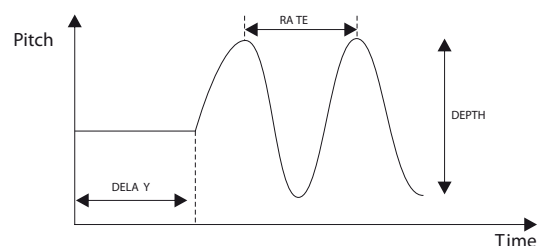
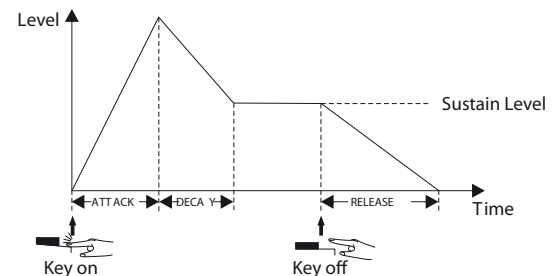

## Bearbeitete Voice speichern

Drücken Sie auf die „COMPARE“ Taste um den bearbeitete Voice mit der Originalen zu vergleichen.

Wenn Sie zufrieden mit der bearbeiteten Voice sind, drücken Sie auf die „SAVE“ Taste, wodurch sich automatisch die Soft-Tastatur öffnet.

Benennen Sie die bearbeitete Voice und drücken Sie auf „OK“, um diese in das USER Voice Auswahl Display zu speichern.

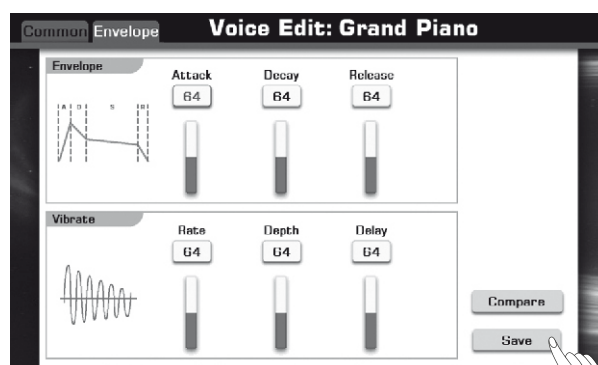

## User Voice speichern, löschen, umbenennen

1. Drücken Sie auf den „USER“ oder „USB“ Reiter im Voice Auswahl Display, um das entsprechende Display der User Voices aufzurufen.
2. Wählen Sie die gewünschte User Voice durch Drücken auf den entsprechenden Namen.
3. Drücken Sie in der aktuellen Anzeige auf die „Menu“ Taste rechts unten.
4. Drücken Sie auf „SAVE TO USER“, wodurch gleichzeitig die Soft-Tastatur aufgerufen wird. Geben Sie den neuen Namen ein und drücken auf „OK“, um die neue User Voice in den internen Speicher abzulegen.
5. Drücken Sie auf „SAVE TO USB“ wodurch gleichzeitig die Soft-Tastatur aufgerufen wird. Geben Sie den neuen Namen ein und drücken auf „OK“, um die neue User Voice auf das USB Speichergerät abzuspeichern.
6. Drücken Sie auf „DELETE“ um die Pop Up Box zu öffnen. Drücken Sie auf „OK“, um die aktuelle User Voice zu löschen.
7. Drücken Sie auf „RENAME“, um die Soft-Tastatur aufzurufen. Geben Sie einen neuen Namen ein und drücken Sie „OK“, um die umbenannte User Voice zu speichern.



### Bemerkung:

Sollte der neu eingegebene Namen bereits vorhanden sein, öffnet sich automatisch eine Pop Up Box.

Drücken Sie bitte auf „OK“ und geben Sie der Datei einen neuen Namen.



# Style

Das Instrument verfügt über eine riesige Auswahl von Styles, aus den verschiedensten Stilrichtungen. Probieren Sie die verschiedenen Styles aus, welche Sie im Anhang in der **Style Liste** nachlesen können.

## Auswahl verschiedener Styles

Drücken Sie die [STYLE SELECT] Taste oder auf den STYLE Namen im Haupt Display, um die Style Auswahl Anzeige zu öffnen.

Drücken Sie auf den gewünschten Namen der Style Kategorie, um diese auszuwählen.

Wählen Sie mit den Cursor (◀▶) Tasten die gewünschte Style Seite aus.

Drücken Sie in der aktuell angezeigten Seite auf den Style Namen, um diesen auszuwählen.

### Bemerkung:

Wenn Sie einen User Style auswählen möchten, drücken Sie auf den „User“ Reiter, um die derzeit verfügbaren User Styles anzuzeigen, oder drücken Sie auf den „USB“ Reiter, um die User Styles auf einem USB Speichergerät anzuzeigen.

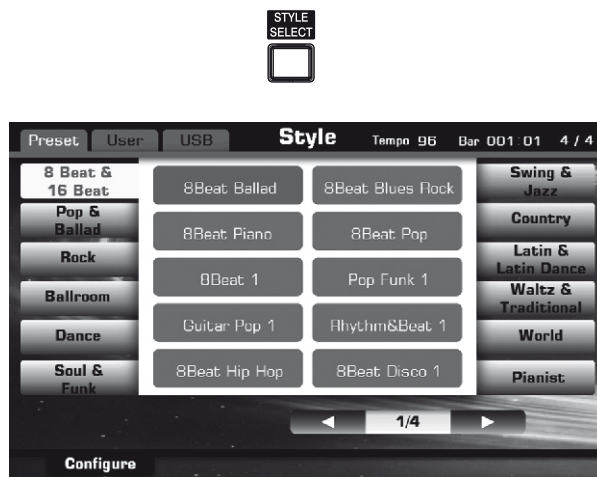

## Wiedergabe der Style Rhythmus Spur

Der Rhythmus ist der wichtigste Teil eines Styles. Versuchen Sie einmal eine Melodie nur mit Rhythmus zu spielen. Hören Sie sich die unterschiedlichen Rhythmen der Styles an. Nicht alle Styles enthalten eine Rhythmus Spur, wie z.B. die Piano Kategorie.

1. Wählen Ihren Wunschstyle aus.
2. Drücken Sie die [A.B.C.] Taste, um die automatische Begleitautomatik auszuschalten.
3. Drücken Sie die [START/STOP] Taste, um die Wiedergabe der Rhythmusspur zu starten.
4. Drücken Sie die [START/STOP] Taste, um die Wiedergabe zu stoppen.

### Bemerkung:

Wenn die SYNC START Taste aktiviert ist, startet der Rhythmus, sobald Sie eine Taste auf Ihrer Tastatur drücken.

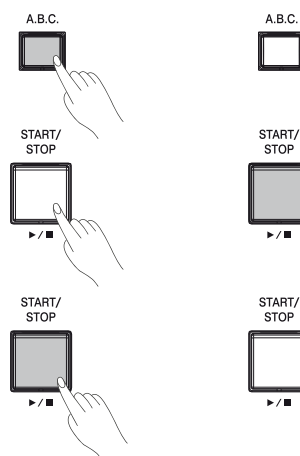

## Wiedergabe aller Style Spuren

Die automatische Begleitung stellt Ihnen eine vollständige Begleitband zur Verfügung. Das durchdachte automatische Begleitsystem bietet Ihnen eine automatische Bass- und Akkord- Begleitung, die perfekt zu dem ausgewählten Style passt und den in der linken Hand gegriffenen Akkorden folgt.

Track Name
Percussion
Drum
Bass
Chord 1
Chord 2
Chord 3
Phrase 1
Phrase 2

1. Wählen Ihren Wunschstyle aus.
2. Drücken Sie die [A.B.C.] Taste, um die automatische Begleitautomatik einzuschalten.
3. Drücken Sie die [SYNC START] Taste, um den SYNC START zu aktivieren.
4. Spielen Sie einen Akkord in der linken Hand, um die automatische Begleitautomatik zu starten.
5. Drücken Sie die [START/STOP] Taste, oder eine der [ENDING] Tasten, um die automatische Begleitautomatik zu stoppen.

## Bemerkung:

Wenn die SYNC STOP Taste aktiviert ist, stoppt die Begleitautomatik, sobald Sie die Tasten in der linken Hand loslassen.

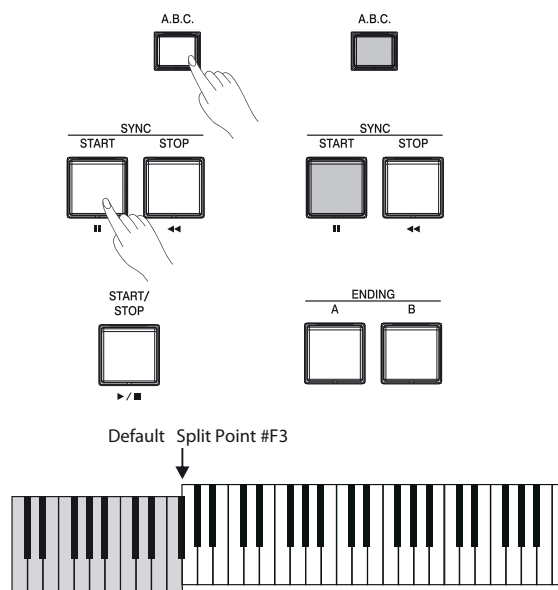

## Volumen Balance einstellen

Drücken Sie die [MIXER] Taste, um das Mixer Display anzuzeigen.

### Volumen Balance zwischen Style und Keyboard einstellen

1. Drücken den „Master“ Reiter, um das entsprechende Einstellungs Display aufzurufen.
2. Drücken Sie in der Volumen Box die Style „120“ Taste, um die Pop Up Box mit dem Volumen Einstellungsbereich anzuzeigen.
3. Drücken Sie die „▲“ oder „▼“ Cursortasten, die [+] oder [-] Taste, oder benutzen Sie das Datenrad, um den Wert einzustellen.
4. Wenn Sie das Keyboard Volumen ändern möchten, drücken Sie die entsprechenden Tasten und gehen nach den oben aufgeführten Schritten vor.
5. Drücken Sie die [EXIT] Taste, um das Mixer Display zu verlassen.

## Bemerkung:

Wenn die Style Velocity Control (Anschlagsdynamik) eingeschaltet ist, so ändert sich die Lautstärke des Styles je nach Anschlag auf der Tastatur.

Einzelheiten siehe *Global Setting Style & Song*.

### Style Lautstärke Balance einstellen

1. Drücken den „Style“ Reiter, um das entsprechende Einstellungs Display aufzurufen.
2. Drücken Sie in der Volumen Box die Drum „110“ Taste, um die Pop Up Box mit dem Volumen Einstellungsbereich anzuzeigen.
3. Drücken Sie die „▲“ oder „▼“ Cursortasten, die [+] oder [-] Taste, oder benutzen Sie das Datenrad, um den Wert einzustellen.
4. Um das Volumen anderer Spuren zu ändern, drücken Sie die entsprechenden Tasten und gehen nach den oben aufgeführten Schritten vor.
5. Drücken Sie die [EXIT] Taste, um das Mixer Display zu verlassen.

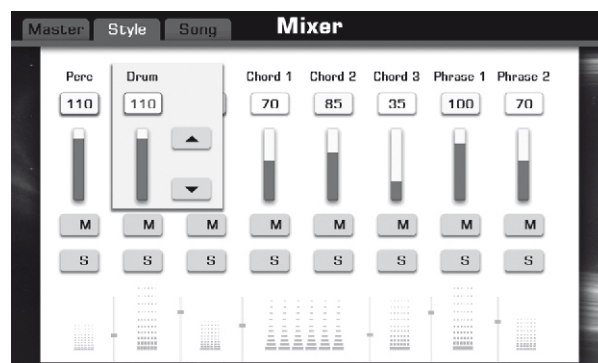
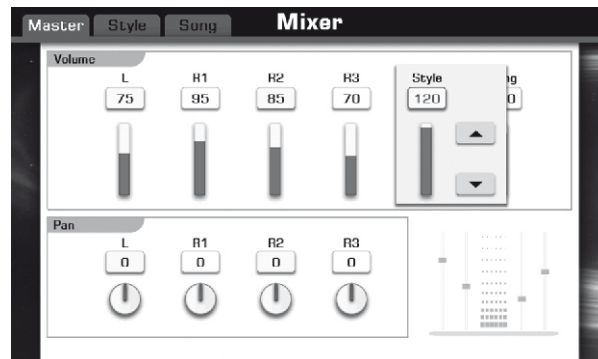



## Style-Spur stummschalten

1. Drücken Sie die [MIXER] Taste, um das Mixer Display aufzurufen.
2. Drücken Sie auf den „Style“ Reiter, um das entsprechende Style Einstellungs Display aufzurufen.
3. Drücken Sie die „S“ Taste, um einen Kanal auf SOLO-Wiedergabe zu schalten (orange Schrift). Sie hören jetzt nur das Instrument dieser Spur. Drücken Sie die „S“-Taste erneut, um die SOLO-Wiedergabe zu beenden (graue Schrift).
4. Drücken Sie die „M“ Taste, um einen Kanal stumm zu schalten (orange Schrift). Sie hören jetzt die Style Wiedergabe ausser dieser Spur. Drücken Sie die „M“-Taste erneut, um die Stummschaltung zu beenden (graue Schrift).
5. Drücken Sie die [Exit] Taste, um das Mixer Display zu verlassen.

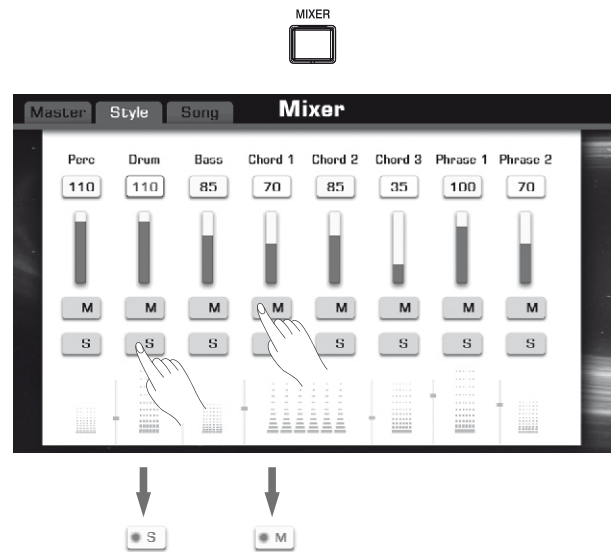

## Splitpunkt zuweisen

Es gibt zwei Splitpunkte, die die Tastatur in verschiedene Teile trennt: der Akkord Bereich, der LEFT Part Bereich und der RIGHT 1+2 Bereich. Die beiden Splitpunkt Einstellungen (siehe unten) werden als Notennamen angegeben.

Der Splitpunkt (Chord) - trennt den Akkord Bereich für die Style Wiedergabe von den Bereichen in denen die Voices gespielt werden (RIGHT 1,2,3 und LEFT).

Splitpunkt „Left“ - trennt die beiden Abschnitte der Voice Wiedergabe, LEFT und RIGHT 1-3.

1. Durch Drücken von „SPLIT POINT“ im Haupt Display, oder „Split“ im Voice Auswahl Display, wird das Split Einstellungs Display aufgerufen.
2. Setzen Sie den Splitpunkt „Chord“ und den Splitpunkt „Left“ auf die selbe Note.
  - Zum Einschalten drücken Sie „Chord + Left“.
  - Der Splitpunkt kann mit dem Datenrad, oder der [+] oder [-] Taste eingestellt werden. Sie können aber auch direkt die entsprechende Taste auf Ihrer Tastatur drücken.
3. Setzen Sie den Splitpunkt „Chord“ und den Splitpunkt „Left“ auf unterschiedliche Noten.
  - Zum Einschalten drücken Sie „Chord + Left“.
  - Drücken Sie auf die Chord Noten Box (“F#3”), um den Splitpunkt auszuwählen. Benutzen Sie das Datenrad, oder die [+] oder [-] Taste. Sie können aber auch direkt die entsprechende Taste auf Ihrer Tastatur drücken.
  - Drücken Sie auf die Left Noten Box (“F#3”), um den Splitpunkt auszuwählen. Benutzen Sie das Datenrad, oder die [+] oder [-] Taste. Sie können aber auch direkt die entsprechende Taste auf Ihrer Tastatur drücken.

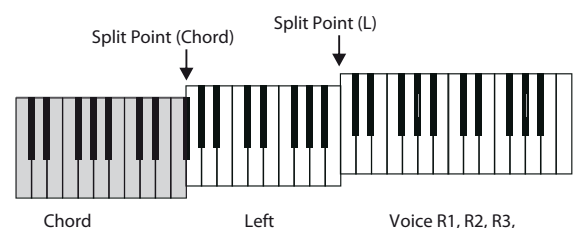
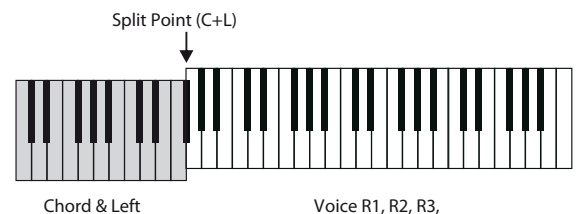
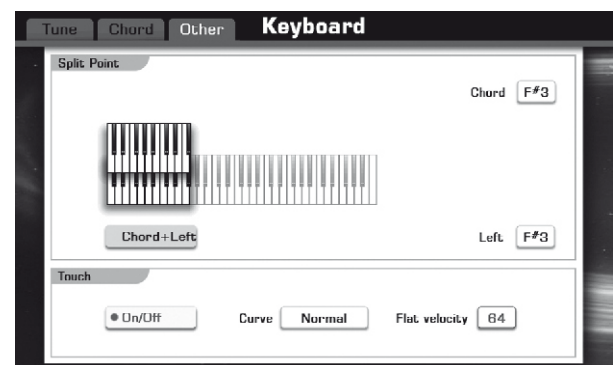

### Bemerkung:

Der Split-Punkt „Left“ kann nicht unter dem Split-Punkt „Chord“ liegen, und der Split-Punkt „Chord“ kann nicht höher liegen wie der Split-Punkt „Left“.

## Auswahl der Akkord Griffweise

Die Style Wiedergabe kann durch die gespielten Akkorde auf der Tastatur im „Chord“ Bereich gesteuert werden. Es gibt 2 Arten, wie die Akkorde in der Begleitautomatik gegriffen werden können.

Halten Sie die [A.B.C.] Taste ca. 2 Sekunden gedrückt, wodurch das Akkord Einstellungs Display aufgerufen wird. Wählen Sie unter den beiden Möglichkeiten wie Sie den Akkord greifen möchten.

Durch Drücken der „Full Range“ Taste wird die Akkorderkennung auf den gesamten Tastatur Bereich gelegt (Pianisten Modus) und die Akkorderkennung erfolgt in ähnlicher Weise wie „Multi Finger“, auch wenn die Noten zwischen der linken und rechten Hand aufgeteilt werden.

Finger	Automatische Erkennung von Single Finger oder Multi Finger Akkorden.
Multi Finger	Nur Multi Finger Akkorde werden erkannt.

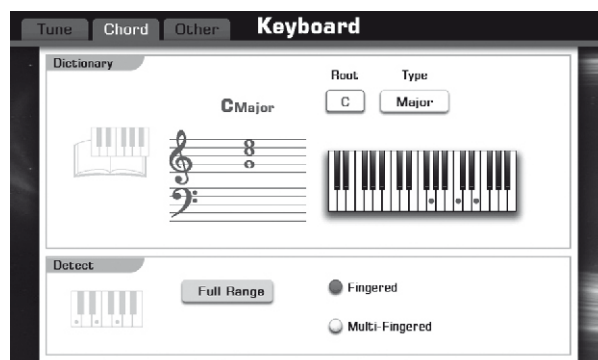

## Akkord Grundlagen

Drei oder mehr gespielte Noten bilden zusammen einen „Akkord“. Der einfachste Akkordtyp, ist der „Dreiklang“, der sich aus 3 Tönen zusammensetzt: dem Grundton, dem Dritten (Terz), und dem Fünften (Quinte) der jeweiligen Tonleiter. Zum Beispiel C „C-Dur Dreiklang“ besteht aus der Note C (dem Grundton), E (die dritte Note der C-Dur Tonleiter), und G (der fünften Note der C-Dur Tonleiter).

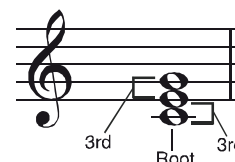

Wie im C-Dur Dreiklang oben bereits beschrieben, bildet die unterste Note den „Grundton“ des Akkordes (dies ist die „Grundlage“ eines Akkordes . . . werden die Töne in der Reihenfolge ausgetauscht, nennt man dies „Umkehrung“. Der Grundton ist der wichtigste Ton im Akkord, er bildet den Anker zu den anderen Akkordnoten.

Der Abstand (Intervall) zwischen den Noten eines Dreiklangs in der Grundlage, ist jeweils eine Dur- oder Moll Terz.

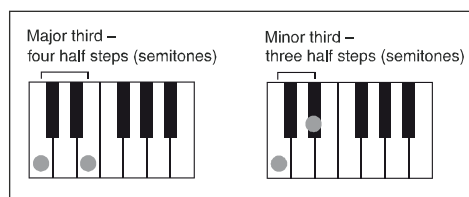

Das erste Intervall unseres Dreiklangs in der Grundlage (zwischen Grundton und dem Dritten) bestimmt, ob es sich um einen Dur- oder Moll Akkord handelt. Nun können wir die oberste Note einen Halbtonschritt hoch- oder runterschieben, und erhalten so zwei zusätzliche Akkorde, wie unten gezeigt wird.

Die grundlegenden Eigenschaften bleiben erhalten, auch wenn wir die Notenreihenfolge ändern, um unterschiedliche Umkehrungen zu bilden. Aufeinanderfolgende Akkorde können in den Umkehrungen problemlos miteinander verbunden werden.

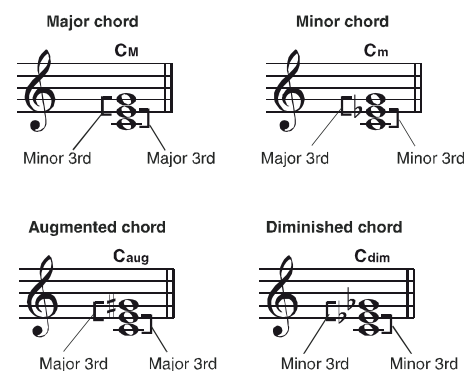

## Akkord Namen lesen

Der Akkordname sagt aus, was wir über den Akkord wissen müssen (anders als bei der Akkordumkehrung). Der Akkordname sagt uns auch, um welchen Akkordtyp es sich hier handelt: Dur, Moll, oder vermindert. Ob ein Dur- oder Septimenakkord, oder Changes und Tensions benutzt werden . . . nachfolgend alles auf einen Blick.

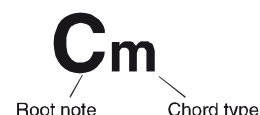

## Single Finger

Mit dieser Methode können Sie auf einfache Weise Akkorde im Begleitautomatikbereich spielen. Nachfolgend einige Beispiele von Single Finger Akkorden: „C, Cm, C7 und Cm7“.

	• Um den Dur Akkord zu spielen, drücken sie die Taste des Grundtons
	• Um den Moll Akkord zu spielen, drücken sie die Taste des Grundtons zusammen mit der nächsten schwarzen Taste links des Grundtons.
	• Um den Septime Akkord zu spielen, drücken sie die Taste des Grundtons zusammen mit der nächsten weißen Taste links des Grundtons.
	• Um den Moll Septime Akkord zu spielen, drücken sie die Taste des Grundtons zusammen mit der nächsten weißen und schwarzen Taste links des Grundtons (Insgesamt also 3 Tasten gleichzeitig).

## Multi Finger

Diese Methode ermöglicht es Ihnen, Akkorde mit der normalen Grifftechnik im Bereich der Begleitautomatik zu spielen. Wie Sie Multi Akkorde spielen können (Beispiel C-Dur), sehen Sie an den nachfolgende 32 Akkorden (siehe Anhang Akkord-Liste).

0 C	1 C <sub>6</sub>	2 C <sub>M7</sub>	3 C <sub>M7</sub> (#11)	4 C <sub>M</sub> (9)	5 C <sub>M7</sub> (9)
6 C <sub>6</sub> (9)	7 C <sub>aug</sub>	8 C <sub>m</sub>	9 C <sub>m6</sub>	10 C <sub>m7</sub>	11 C <sub>m7</sub> (b5)
12 C <sub>m</sub> (9)	13 C <sub>m7</sub> (9)	14 C <sub>m7</sub> (11)	15 C <sub>mM7</sub>	16 C <sub>mM7</sub> (9)	17 C <sub>dim</sub>
18 C <sub>dim7</sub>	19 C <sub>7</sub>	20 C <sub>7sus4</sub>	21 C <sub>7</sub> (b5)	22 C <sub>7</sub> (9)	23 C <sub>7</sub> (#11)
24 C <sub>7</sub> (13)	25 C <sub>7</sub> (b9)	26 C <sub>7</sub> (b13)	27 C <sub>7</sub> (#9)	28 C <sub>M7aug</sub>	29 C <sub>7aug</sub>
30 C <sub>sus4</sub>	31 SUS2	Notes enclosed in parentheses are optional; the chords could be recognized without them.			

## Akkord Lexikon

Wenn Sie den Akkordnamen kennen, aber nicht wissen wie dieser gegriffen wird, so ist das Akkord Lexikon sehr hilfreich.

1. Halten Sie die [A.B.C.] Taste ca. 2 Sekunden gedrückt, wodurch das Akkord Einstellungs Display aufgerufen wird.
2. Drücken Sie die „Root C“ Taste um den Grundton auszuwählen.
3. Drücken Sie die „Type Major“ Taste, um den Akkord Typ auszuwählen.

Es werden jetzt in der Anzeige die Noten und Tasten welche gespielt werden müssen, angezeigt.

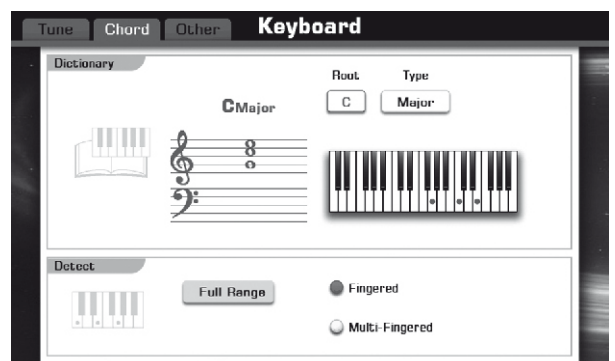
The screenshot shows the 'Keyboard' dictionary interface. At the top, there are tabs for 'Tune', 'Chord', and 'Other'. The 'Chord' tab is active, displaying 'C Major' with 'Root: C' and 'Type: Major'. Below this, there is a piano keyboard diagram with notes highlighted. At the bottom, there is a 'Detect' section with a 'Full Range' button and two radio buttons: 'Fingered' (selected) and 'Multi-Fingered'.



## Sektionen der Begleitautomatik

### Style Variationen

Während Sie spielen, können Sie speziell erstellte Intros und Endings, sowie Style Variationen einfügen. Hierdurch bekommt Ihr Spiel mehr Dynamik und klingt professioneller.

#### INTRO

Wird für den Anfang des Songs verwendet.

Jeder voreingestellte Style enthält zwei verschiedene Intros. Ist das Intro zu Ende, geht die Begleitautomatik automatisch in den Main Teil über.

Drücken Sie eine der INTRO [A]-[B] Taste, bevor Sie den Style starten.

Die LED des INTROS blinkt und zeigt an, dass der Style für das Spielen bereit ist.

Drücken Sie die [START/STOP] Taste, oder drücken Sie einen Akkord (wenn SYNC START aktiviert ist), um das Intro zu starten.

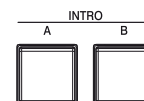

#### MAIN

Dies ist für den Hauptteil des Songs. Es wird ein Begleit-Pattern von mehreren Takten in einer Endlos Schleife gespielt.

Jeder der voreingestellten Pattern verfügt über vier verschiedene Muster.

Drücken Sie während des Spielens eine der MAIN [A]-[D] Tasten, die angewählte MAIN Sektion wechselt im nächsten Takt.

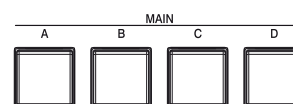

#### FILL IN

Die Fill-In Sektion fügt eine dynamische Variation oder eine Pause in den Rhythmus der Begleitautomatik ein, was Ihr Spielen professioneller erklingen lässt.

Drücken Sie die [AUTO FILL IN] Taste, die LED der Taste leuchtet.

Drücken Sie während des Spielens eine der MAIN (A, B, C, D) Tasten, der ausgewählte Fill In Abschnitt spielt automatisch und die entsprechende Main Taste blinkt. Nachdem das Fill-In beendet ist, leitet es nahtlos in die Main Sektion (A, B, C, D) über.

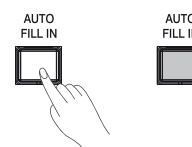

#### ENDING

Wird für das Ende des Songs verwendet.

Jeder voreingestellte Style enthält zwei verschiedene Endings. Ist das Ending zu Ende, stoppt der laufende Style automatisch.

Drücken Sie eine der ENDING [A]-[B] Tasten während der Style Wiedergabe (die entsprechende LED der MAIN Sektion blinkt). Das Ending beginnt mit der Wiedergabe im nächsten Takt.

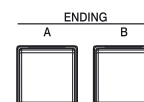

## Funktionsbeschreibung der Kontrolltasten

#### START/STOP

Startet oder stoppt die Wiedergabe des Styles. Während der Wiedergabe des Styles, blinkt die LED der [START/STOP] Taste im aktuell eingestellten Tempo.

#### SYNC START

Diese startet die Wiedergabe, sobald Sie auf der Tastatur spielen.

#### SYNC STOP

Diese stoppt jederzeit die Wiedergabe des Styles, sobald Sie die Tasten im Akkord Bereich loslassen.

#### O.T.S. Link

One Touch Setting ist eine sehr bequeme und effiziente Funktion, die es Ihnen erlaubt, alle Einstellungen Ihres Keyboards mit einem Knopfdruck zu rekonfigurieren, wenn Sie eine der Main Sektionen (A-D) auswählen. Um diesen Komfort zu nutzen, drücken Sie die [O.T.S. LINK] Taste, die LED der Taste leuchtet auf.

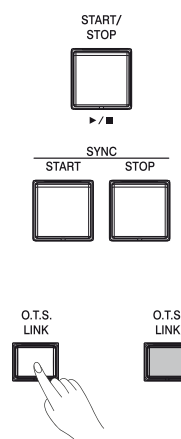

# Style

## FADE IN

Bedeutet ein stufenloses Einblenden (Volumen), wenn der Style gestartet wird. Drücken Sie die [FADE IN/OUT] Taste bei gestoppter Style Wiedergabe, die LED der [FADE IN/OUT] Taste leuchtet auf. Drücken Sie jetzt die [START/STOP] Taste, um den Style zu starten. Sobald das Fade In beendet ist, erlischt die LED der [FADE IN/OUT] Taste.

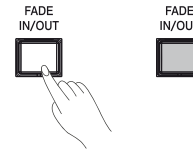

## FADE OUT

Bedeutet ein stufenloses Ausblenden (Volumen) des laufenden Style. Drücken Sie die [FADE IN/OUT] Taste während der Style Wiedergabe, die LED der [FADE IN/OUT] Taste leuchtet auf. Sobald das Fade Out beendet ist, erlischt die LED der [FADE IN/OUT] Taste und die Style Wiedergabe stoppt automatisch.

### Bemerkung:

Sie können die Länge der Fade-In und Fade-Out Zeit einstellen, Details dazu finden Sie unter **Global Einstellungen S.56**.

## Tempo einstellen.

1. Drücken Sie die [TEMPO+] oder [TEMPO-] Taste, um das Tempo Einstellungs Display aufzurufen.
2. Ihr gewünschtes Tempo können Sie mit den Tasten [TEMPO+] oder [TEMPO-] einstellen. Sobald die Tempo Einstell Box angezeigt wird, können Sie den Tempowert kontinuierlich erhöhen oder verringern, indem Sie eine der Tasten gedrückt halten. Drücken Sie die [TEMPO+] und [TEMPO-] Taste gleichzeitig, so wird das Tempo auf den Voreinstellungswert zurückgesetzt.

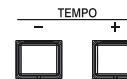

Die Zahl im Display zeigt an, wie viele Viertelnotenschläge das Tempo pro Minute hat. Der Einstellungsbereich liegt zwischen 30 und 280.

3. Drücken Sie die [EXIT] Taste, um das Tempo Display zu schließen.

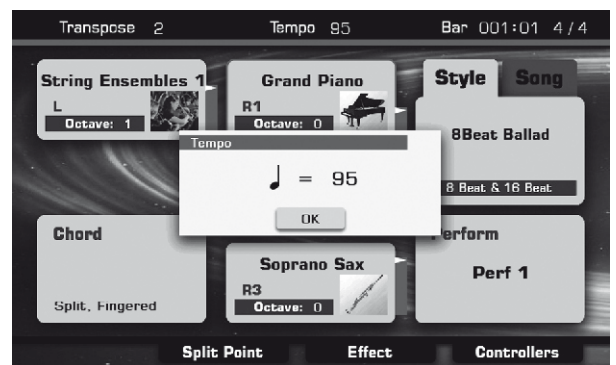

### Bemerkung:

Wenn Sie während der Style Wiedergabe einen anderen Style auswählen, so startet dieser mit Beginn des nächsten Taktes im aktuellen Tempo. Wenn die Tempo Lock Funktion ausgeschaltet ist, so wird beim Stylewechsel das voreingestellte Tempo des neuen Styles übernommen. Wie Sie das Tempo Lock ausschalten, finden Sie im Kapitel **Global Einstellung Style & Song**.

## Metronom

1. Drücken Sie die [METRO] Taste, um das Metronom einzuschalten. Die LED der [METRO] Taste blinkt jetzt im aktuell eingestellten Tempo.
2. Um das Metronom auszuschalten, drücken Sie die [METRO] Taste erneut. Die Einstellung des Metronom Tempos erfolgt genauso, wie die Tempoeinstellung eines Styles. Die Parameter des Metronoms:

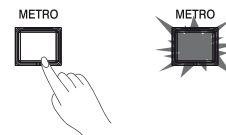

VOLUME	Bestimmt die Lautstärke des Metronoms.
Bell ON/OFF	Konventioneller Metronom Sound, mit oder ohne Glocke.
TIME SIGNATURE	Legt die Taktart des Metronoms fest.

Wie die Parameter eingestellt werden, finden Sie im Kapitel **Global Einstellung - Utility - Metronom**.

## One Touch Setting

One Touch Setting ist eine sehr bequeme und effiziente Funktion, die es Ihnen erlaubt, alle Einstellungen Ihres Keyboards mit einem Knopfdruck zu rekonfigurieren.

1. Um den O.T.S. Modus aufzurufen, drücken Sie die [O.T.S.] Taste und die LED der Taste leuchtet auf.
2. Drücken Sie einen der [ONE TOUCH SETTING] Tasten [M1]-[M4] und die dementsprechende LED leuchtet auf. Wird der O.T.S. Modus aufgerufen, ist der A.B.C Modus und SYNC START automatisch aktiviert. Verschiedene Panel-Einstellungen (wie Voice, Effekte etc.), welche zum gegenwärtigen Style passen, können unmittelbar mit nur einem einzigen Tastendruck abgerufen werden.

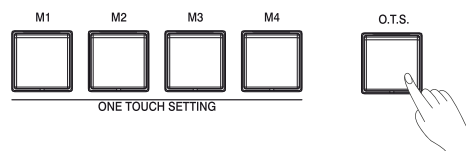

### One Touch Setting Parameters:

Part ON/OFF (VOICER1,R2,R3,L)  
 Voice Auswahl (VOICER1,R2,R3,L)  
 Oktave (VOICER1,R2,R3,L)  
 Volumen (VOICER1,R2,R3,L)  
 Reverb Lautstärke (VOICER1,R2,R3,L)  
 Chorus Lautstärke (VOICER1,R2,R3,L)

### Bemerkung:

Wenn O.T.S. Link eingeschaltet ist, werden verschiedene Panel-Einstellungen (wie Voice, Effekte, etc.), welche zur gegenwärtigen Main Sektion (Style Variation) passen, unmittelbar abgerufen. Die dementsprechende O.T.S. LED leuchtet auf.

## User Style speichern, löschen, umbenennen

1. Drücken Sie auf den „USER“ oder „USB“ Reiter im Voice Auswahl Display um das entsprechende Display der User Voices aufzurufen.
2. Wählen Sie die gewünschte User Voice durch Drücken auf den entsprechenden Namen.
3. Drücken Sie in der aktuellen Anzeige auf die „Menu“ Taste rechts unten.
4. Drücken Sie auf „SAVE TO USER“, wodurch gleichzeitig die Soft-Tastatur aufgerufen wird. Geben Sie den neuen Namen ein und drücken auf „OK“, um die neue User Voice in den internen Speicher abzulegen.
5. Drücken Sie auf „SAVE TO USB“, wodurch gleichzeitig die Soft-Tastatur aufgerufen wird. Geben Sie den neuen Namen ein und drücken auf „OK“, um die neue User Voice auf das USB Speichergerät abzuspeichern.
6. Drücken Sie auf „DELETE“, um die Pop Up Box zu öffnen. Drücken Sie auf „OK“, um die aktuelle User Voice zu löschen.
7. Drücken Sie auf „RENAME“, um die Soft-Tastatur aufzurufen. Geben Sie einen neuen Namen ein und drücken Sie „OK“, um die umbenannte User Voice zu speichern.



### Bemerkung:

Sollte der neu eingegebene Namen bereits vorhanden sein, öffnet sich automatisch eine Pop Up Box.

Drücken Sie bitte auf „OK“ und geben Sie der Datei einen neuen Namen.

# Song

Ihr Instrument kann folgende Arten von Songs wiedergeben.

## Preset Songs

Songs, welche im Song Auswahl PRESET Display angezeigt werden. Probieren Sie die verschiedenen Songs, welche Sie auch in einer Übersicht in der **Song-Liste** im Anhang finden.

## Selbst aufgenommene Songs

Dies sind MIDI-Songs, welche Sie selber aufgenommen und in das USER Display gespeichert haben.

Oder aber Audio Songs, welche Sie selber aufgenommen und auf ein USB Speichermedium gespeichert haben. Das USB Display wird nur angezeigt, wenn ein USB Speichergerät angeschlossen ist.

## Externe Songs

- SMF (Standard MIDI File)  
Standard MIDI Files stehen Ihnen in zwei verschiedenen Arten zur Verfügung:  
Format 0 oder Format 1.
- Audio Dateien (MP3/WMA/WAV)

## Song Wiedergabe

1. Drücken Sie die [SONG SELECT] Taste, oder drücken Sie im Haupt Display in den Song Bereich, um das Song Auswahl Display aufzurufen.
2. Um eine Song Kategorie auszuwählen, drücken Sie im Display auf den Song Kategorien Namen.
3. Wählen Sie mit den Cursor (◀▶) Tasten die gewünschte Song Seite aus.
4. Drücken Sie auf den Song Namen, welcher wiedergegeben werden soll.
5. Drücken Sie die [PLAY/STOP] Taste, um die Wiedergabe zu starten.
6. Drücken Sie die [PLAY/STOP] Taste erneut, um die Wiedergabe zu stoppen.



### Bemerkung:

Wenn Sie einen User Song auswählen möchten, drücken Sie auf den „USER“ Reiter, um das USER Display anzuzeigen, oder auf den „USB“ Reiter, um das USB Display aufzurufen.

### Playing Songs from USB device in sequence

Song Sequenz Wiedergabe von einem USB Speichergerät

1. Wählen Sie einen Song aus einem Ordner aus.
  2. Schalten Sie die Loop On Funktion in der rechten oberen Ecke des Bildschirms ein.
  3. Wählen Sie den Folder/Group Spielmodus.
- Nun werden alle Songs nacheinander wiedergegeben.

Wie die Loop On Funktion eingeschaltet und der Spielmodus ausgewählt wird, können Sie im Kapitel **Global Einstellungen - Style & Song** nachlesen.

## Anleitung der Song Wiedergabe

### PLAY/STOP

Startet oder stoppt die Song Wiedergabe. Während der Song wiedergegeben wird, blinkt die LED der [PLAY/STOP] Taste im aktuell eingestellten Tempo.

### Pause

Drücken Sie diese Taste, um die Wiedergabe des Songs anzuhalten. Drücken Sie die Taste erneut, und die Wiedergabe des Songs wird von der aktuellen Position fortgesetzt.

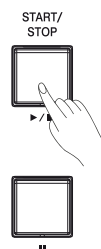

## Schnelles Vor- und Zurückspulen

Durch Drücken der [REW] oder [FF] wird automatisch ein Pop Up Fenster geöffnet, welches Ihnen die aktuelle Taktnummer anzeigt.

Drücken Sie die [REW] oder [FF] Taste, um den Song vor- oder zurückzuspulen.

Der Song kann kontinuierlich vor- oder zurückgespult werden, indem Sie eine der Tasten gedrückt halten.



## Song Volumen

Drücken Sie die [MIXER] Taste, um das Mixer Display aufzurufen.

### Einstellung des Lautstärke Verhältnis zwischen Song und Keyboard

Hiermit können Sie die Lautstärke Balance zwischen der Song Wiedergabe und dem gespielten Sound auf Ihrer Tastatur einstellen.

1. Drücken Sie auf den „Master“ Reiter, um das entsprechende Einstellungs Display aufzurufen.
2. Drücken Sie die Song „110“ Taste in der Volumen Box. Ein Pop Up Fenster öffnet sich und zeigt den Einstellbereich des Song Volumens an.
3. Drücken Sie die „▲“ oder „▼“ Cursortasten, die [+] oder [-] Taste, oder benutzen Sie das Datenrad, um den Wert einzustellen.
4. Wenn Sie die Keyboard Volumen Einstellungen ändern möchten, drücken Sie die entsprechenden Tasten und gehen nach den oben aufgeführten Schritten vor.

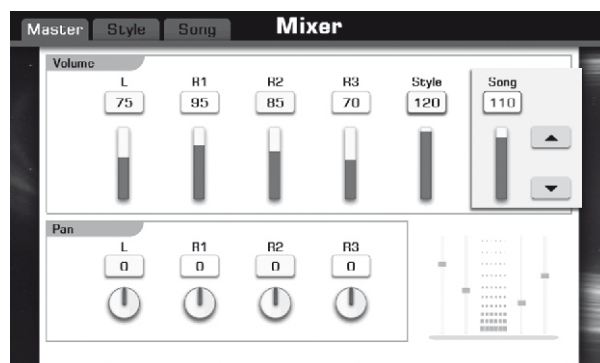

### Einstellen der Kanal-Lautstärke eines MIDI Songs

Ein MIDI Song kann bis zu sechzehn MIDI-Kanäle enthalten. Bei jedem dieser Kanäle können Sie das Volumen einstellen, Stumm-schalten, oder als Solo Spur kennzeichnen.

1. Song auswählen.
2. Drücken Sie die [MIXER] Taste, um das Mixer Display aufzurufen.
3. Drücken Sie auf den „Song“ Reiter, um das entsprechende Einstellungs Display aufzurufen.
4. Drücken Sie die 1 „100“ Taste in der Volumen Box. Ein Pop Up Fenster öffnet sich und zeigt den Einstellbereich der 1. Spur an.
5. Drücken Sie die „▲“ oder „▼“ Cursortasten, die [+] oder [-] Taste, oder benutzen Sie das Datenrad, um den Wert einzustellen.
6. Zur Volumeneinstellung der anderen Spuren, drücken Sie die entsprechenden Tasten und gehen nach den oben aufgeführten Schritten vor.





# Song

7. Drücken Sie die „S“ Taste, um den Kanal als Solospur zu kennzeichnen. Sie hören jetzt nur das Instrument dieser Spur. Um die Solo Kennzeichnung aufzuheben, drücken Sie die „S“ Taste erneut.
8. Drücken Sie die „M“ Taste, um diesen Kanal stummzuschalten. Bei der Wiedergabe des Songs ist dieser Kanal jetzt nicht mehr hörbar. Drücken Sie die „M“ Taste erneut, um die Stummschaltung wieder aufzuheben.
9. Drücken Sie die [EXIT] Taste, um das Mixer Display zu verlassen.

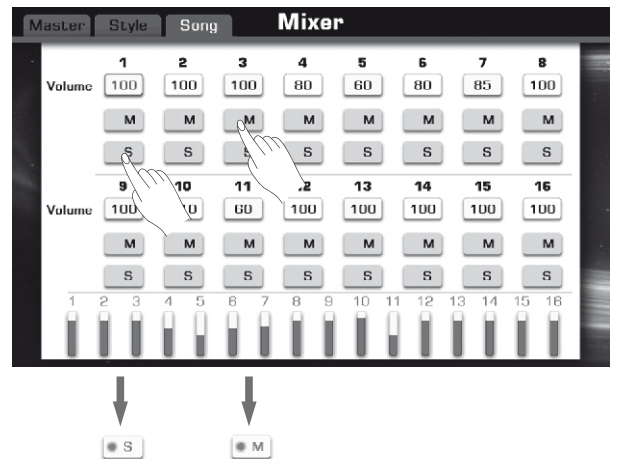

## Anzeigen der Noten (Score)

Sie können die Noten eines Songs im Display anzeigen.

1. Song auswählen.
2. Drücken Sie die [SCORE] Taste, um die Noten anzuzeigen.  
Hinweis:  
Schauen Sie sich die komplette Partitur an, bevor Sie den Song starten.
3. Drücken Sie die [START/STOP] Taste, um die Song Wiedergabe zu starten. Der Positions Indikator bewegt sich durch die Noten und zeigt die aktuelle Position an.

### Einstellung der Notenanzeige

Left On/Off: Schalten die Notenanzeige der linken Hand ein oder aus.  
Right On/Off: Schalten die Notenanzeige der rechten Hand ein oder aus.

Page Up: Geht zur vorherigen Seite der Partitur.  
Page Down: Geht zur nächsten Seite der Partitur.

### Einrichten der Anzeige

- Stellen Sie die einzelnen Parameter für die Notenansicht ein.
1. Drücken Sie „Set Up“ Taste, um das Detail Einstellungs Display aufzurufen.
  2. Drücken Sie die entsprechende Taste, um den Anichts Typ einzustellen.
  3. Drücken Sie „OK“, um Ihre Einstellungen zu speichern.

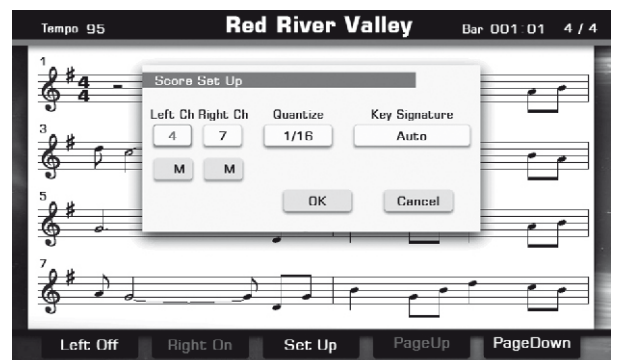
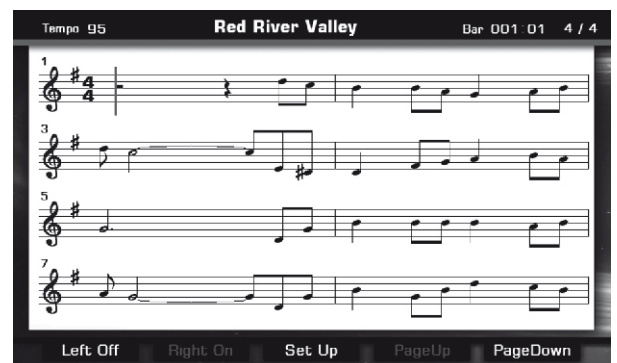

LEFT CH	Legt fest, welcher MIDI Kanal im Song vom Left Hand Part benutzt wird. Hinweis: Diese Einstellung kehrt zu „Auto“ zurück, sobald ein neuer Song ausgewählt wurde.
RIGHT CH	Legt fest, welcher MIDI Kanal im Song vom Right Hand Part benutzt wird. Hinweis: Diese Einstellung kehrt zu „Auto“ zurück, sobald ein neuer Song ausgewählt wurde.

Auto: Die MIDI Kanäle der Songdaten, werden für den linken und rechten Part automatisch zugewiesen.

1-16: Weist den ausgewählten MIDI Kanal dem linken und rechten Part zu

Mute: Drücken Sie die Right Ch „M“ Taste, um den rechten Kanal stummzuschalten, und drücken Sie die Left Ch „M“ Taste, um den linken Kanal stummzuschalten.

Drücken Sie die „M“ Taste erneut, um die Stummschaltung aufzuheben.

QUANTIZE	Dies gibt Ihnen eine Kontrolle über die Notenauf- lösung in der Anzeige, so dass beim ändern des Timings, die Noten auf das neu eingestellte Raster verschoben werden. Sie sollten den kleinsten Notenwert des Songs verwenden.
----------	---

1/4, 1/8, 1/16, 1/32

KEY SIGNATURE	Ermöglicht die Eingabe eines Tonartwechsels, an der gestoppten Position eines Songs. Dieses Menü ist hilfreich, wenn der Song keine Tonart Einstellung in der Anzeige enthält.
---------------	---

Auto: Wählt die Tonart, welche durch den Song vorgegeben wird.

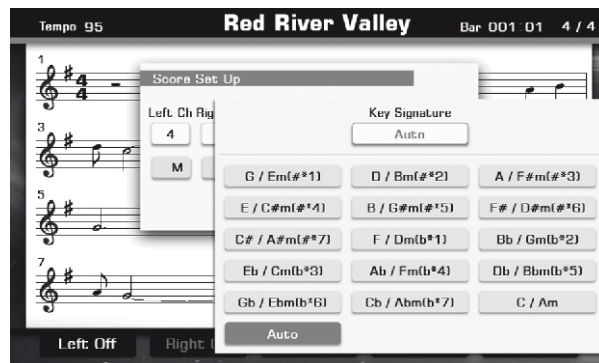
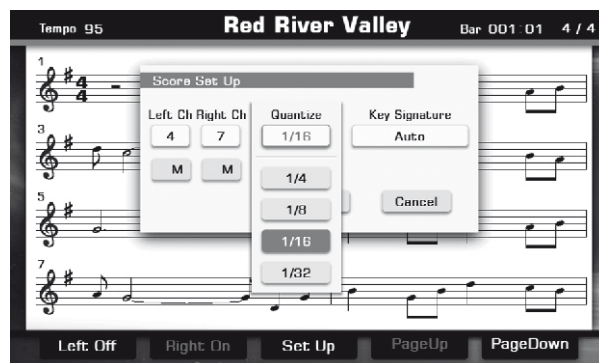
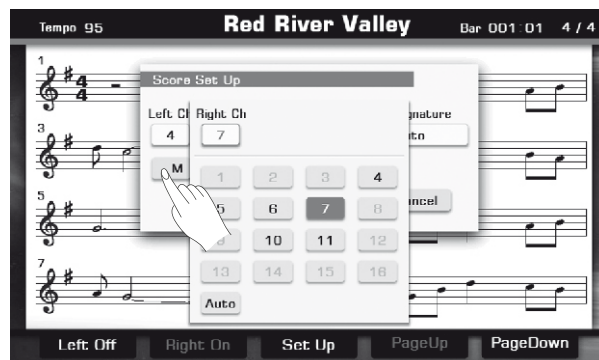



# Song Aufnahme

Sie können Ihre eigenen MIDI Songs aufnehmen und in das User Display speichern.  
 Sie können Ihre eigenen Audio Songs aufnehmen und auf ein externes USB Speichergerät ablegen.

## MIDI Aufnahme

Es stehen Ihnen zwei unterschiedliche Aufnahmemethoden zur Verfügung:  
 Schnell Aufnahme, welche Ihre Aufnahme schnell und bequem ermöglicht.  
 Multi Track Recording (Mehrspur Aufnahme), wo Sie mehrere unterschiedliche Parts auf mehrere Spuren aufnehmen können.  
 Sie können die Songs nach der Aufnahme noch bearbeiten.

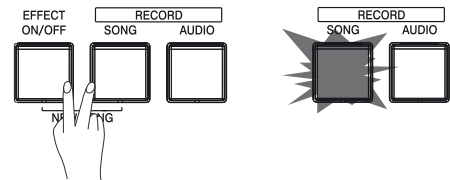

### Schnell Aufnahme

Dies ist eine schnelle und bequeme Aufnahme Möglichkeit.

1. Drücken Sie die [RECORD SONG] und [EFFECT ON/OFF] Taste gleichzeitig, um das Aufnahme Display zu öffnen.  
 Ein neuer Song ("New Song") wurde für die Aufnahme geladen.  
 Die LED von [RECORD SONG] blinken und signalisieren den betriebsbereiten Zustand für die Aufnahme.



2. Nehmen Sie die gewünschten Einstellungen am Bedienpanel Ihres Keyboards vor.

#### Aufnahme des RIGHT2, RIGHT3, und LEFT Parts

Drücken Sie die „ch mute“ Taste und wählen Sie den entsprechenden Part aus, welcher aufgenommen werden soll. Sie können die Auswahl auch direkt mit den Part Tasten im Bedienfeld vornehmen. Wählen Sie für jeden Keyboard Part eine Voice aus.  
 Detail siehe Kapitel **Mehrere Voice spielen**.

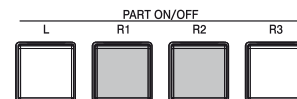

#### Styles Aufnahme

Drücken Sie die „Rec ACMP“ Taste, um die Aufnahme der Begleitmusik automatisch ein- oder auszuschalten.

Wählen Sie einen Style aus. Details siehe **Auswahl verschiedener Styles**.

Um das Tempo einzustellen, drücken Sie eine der Tasten [TEMPO+] oder [TEMPO-].

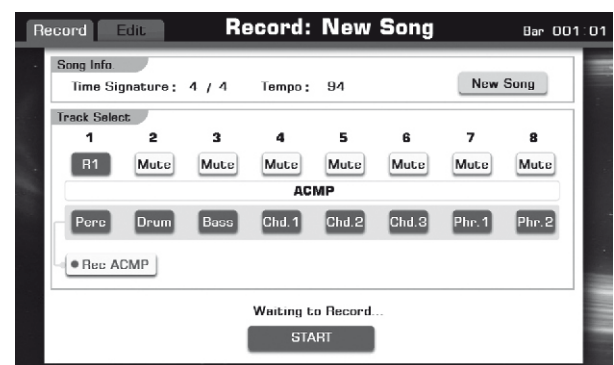

#### Benutzung des Registrations Speichers

Drücken Sie eine der PERFORMANCE MEMORY [1-6] Tasten.

3. Aufnahme starten.  
 Drücken Sie die [PLAY/STOP] Taste oder die [RECORD SONG] Taste.  
 Die LED von [RECORD SONG] leuchtet auf.  
 Spielen Sie auf dem Keyboard.  
 Die Aufnahme startet automatisch, sobald Sie eine Note auf der Tastatur Ihres Keyboards spielen.

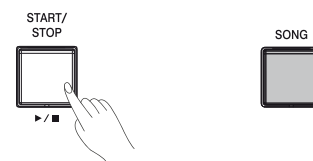

#### Bemerkung:

Sie können das Metronom während der Aufnahme einschalten, es wird nicht mit aufgenommen.

## 4. Aufnahme stoppen

Drücken Sie die „Stop“ Taste im Record Display oder drücken Sie die [RECORD SONG] Taste. Die LED von [RECORD SONG] erlischt.

Bei der Aufnahme eines Styles drücken Sie die [ENDING] Taste. Wenn das Ending zu Ende ist, stoppt die Aufnahme automatisch.

## 5. Aufnahmedaten speichern.

Sobald die Aufnahme gestoppt wurde, öffnet sich die Soft-Tastatur. Geben Sie einen neuen Namen ein und drücken Sie „OK“, um diesen neuen User Song zu speichern.

### Bemerkung:

Die aufgenommenen Songdaten gehen ohne diesen Speichervorgang verloren.

## 6. Drücken Sie die [PLAY/STOP] Taste, um den gerade aufgenommenen Song anzuhören.

## Multi Track Recording

Ein Song besteht aus 16 getrennten Kanälen (Spuren). Mit dieser Methode können Sie jeden Kanal einzeln aufnehmen, einen nach dem andern. Alle Keyboard und Style Parts können aufgenommen werden. Sie können ebenso alle bestehenden Parts eines User Songs überspielen (overdub).

- Drücken Sie die [RECORD SONG] Taste, um das Recording aufzurufen.  
Ist der aktuelle Song ein User Song, wird der Name des User Songs für die Aufnahme beibehalten.  
Ist der aktuelle Song ein Preset Song, so wird neuer leerer Song („New Song“) für die Aufnahme geladen.

- Einstellen des Kanals für die Aufnahme.  
Normalerweise werden die Keyboard Parts (R1, R2, R3, L) auf den Kanälen 1-4 aufgenommen, Styles sollten auf den Kanälen 9-16 aufgenommen werden.

### Bemerkung:

Drücken Sie die „Rec ACMP“ Taste, um die Aufnahme der Begleitautomatik einzuschalten.

- Wählen Sie eine Voice für den Keyboard Part und wählen Sie einen Style aus.
- Durch Drücken der [RECORD SONG] Taste oder der „Record“ Taste im Record Display, versetzen Sie die Aufnahme in den Standby Modus.
- Drücken Sie die [RECORD SONG] Taste oder die „START“ Taste im Recording Display, um die Aufnahme zu starten.
- Drücken Sie die [RECORD SONG] Taste oder die „STOP“ Taste im Recording Display, um die Aufnahme zu stoppen.
- Drücken Sie die [PLAY/STOP] Taste, um Ihre neue Aufnahme anzuhören.
- Um die anderen Kanäle aufzunehmen, wiederholen Sie die Schritte 2-7.

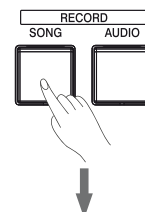
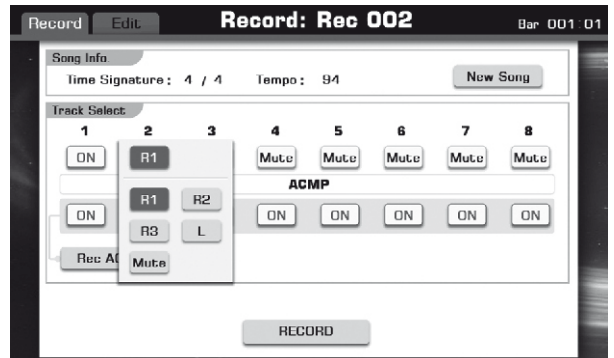
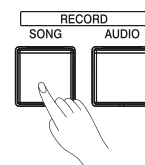

# Song Aufnahme

## MIDI Song bearbeiten

Drücken Sie den „Edit“ Reiter im Recording Display, oder die „Edit“ Taste im User Song Auswahl Display, um die Song Bearbeitungs Anzeige aufzurufen.

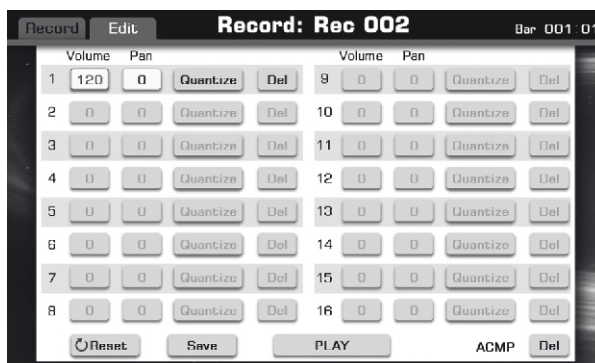

Drücken Sie auf die Volume „100“ Taste, um das Pop Up Fenster zu öffnen, welches den Einstellbereich anzeigt. Drücken Sie die „▲“ oder „▼“ Cursortasten, die [+] oder [-] Taste, oder benutzen Sie das Datenrad, um den Wert einzustellen.

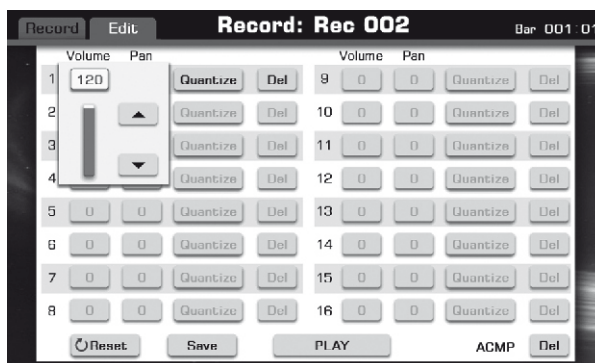

Drücken Sie auf die Pan „0“ Taste, um das Pop Up Fenster zu öffnen, welches den Einstellbereich anzeigt. Drücken Sie die „◀“ oder „▶“ Cursortasten, die [+] oder [-] Taste, oder benutzen Sie das Datenrad, um den Wert einzustellen.



Drücken Sie auf die „Quantize“ Taste, um das Pop Up Fenster zu öffnen, welches die Auswahl der Quantisierung anzeigt. Drücken Sie [+] oder [-] Taste, oder benutzen Sie das Datenrad, um den Parameter auszuwählen. Drücken Sie auf „OK“, um die Ausführung der Quantisierung zu bestätigen.



Drücken Sie die „Del“ Taste, um den entsprechenden Kanal zu löschen.

Drücken Sie die „Play“ Taste, um den gerade editierten Song vor dem Speichern noch einmal anzuhören.

Drücken Sie die „Reset“ Taste, um alle Änderungen rückgängig zu machen.

Drücken Sie die „Save“ Taste, um die Pop Up Box zu öffnen und anschließend auf „OK“, um das Speichern zu bestätigen.

## Audio Aufnahme

Eine Audio Aufnahme wird Ihr Spielen in CD Qualität auf Ihrem USB Speichergerät als WAV Datei aufnehmen.

Folgende Sounds werden dabei aufgenommen.

- Keyboard Parts (R1, R2, R3, L), MIDI Song Parts und Style Parts
- Eingangssignale von einem anderen Audiogerät, wie beispielsweise ein CD-Player, MP3-Player oder andere Audiogeräte, welche an die [AUX IN] Buchse angeschlossen werden.

1. Verbinden Sie Ihr USB Speichergerät mit dem Instrument. Drücken Sie die [RECORD AUDIO] Taste, um die Aufnahme zu starten. Die LED von [RECORD AUDIO] leuchtet auf.
2. Drücken Sie die [RECORD AUDIO] Taste erneut, um die Aufnahme zu stoppen, wodurch automatisch die Soft-Tastatur aufgerufen wird. Die LED von [RECORD AUDIO] erlischt.
3. Geben Sie einen neuen Namen und drücken Sie „OK“, um den neuen Audio Song zu speichern. Die Aufnahmedaten dieser Funktion werden wie folgt gespeichert:
  - Stereo WAV Daten
  - 44.1 kHz Sample Rate/16 Bit Auflösung

### Bemerkung:

- Die aufgenommene Größe der Audiodatei, ist abhängig von der Kapazität Ihres USB Speichers.
- Wird ein MIDI Song oder eine Audiodatei vom USB Speicher wiedergegeben, kann eine Aufnahme nicht gestartet werden.

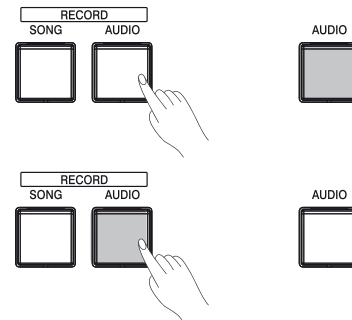

## User Song speichern, löschen, umbenennen

1. Drücken Sie auf den „USER“ oder „USB“ Reiter im Song Auswahl Display, um das entsprechende Display des User Song aufzurufen.
2. Wählen Sie den gewünschten User Song durch Drücken auf den entsprechenden Namen.
3. Drücken Sie in der aktuellen Anzeige auf die „Menu“ Taste rechts unten.
4. Drücken Sie auf „SAVE TO USER“, wodurch gleichzeitig die Soft-Tastatur aufgerufen wird. Geben Sie den neuen Namen ein und drücken auf „OK“, um den neuen User Song in den internen Speicher abzulegen.
5. Drücken Sie auf „SAVE TO USB“, wodurch gleichzeitig die Soft-Tastatur aufgerufen wird. Geben Sie den neuen Namen ein und drücken auf „OK“, um den neuen User Song auf das USB Speichergerät abzuspeichern.
6. Drücken Sie auf „DELETE“, um die Pop Up Box zu öffnen. Drücken Sie auf „OK“, um den aktuellen User Song zu löschen.
7. Drücken Sie auf „RENAME“, um die Soft-Tastatur aufzurufen. Geben Sie einen neuen Namen ein und drücken Sie „OK“, um den umbenannten User Song zu speichern.

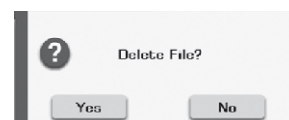

### Bemerkung:

Sollte der neu eingegebene Namen bereits vorhanden sein, öffnet sich automatisch eine Pop Up Box.

Drücken Sie bitte auf „OK“ und geben Sie der Datei einen neuen Namen.

# Globale Einstellungen

Drücken Sie die [GLOBAL SETTING] Taste, um das Global Einstellungs Display aufzurufen. Die entsprechende LED leuchtet auf.

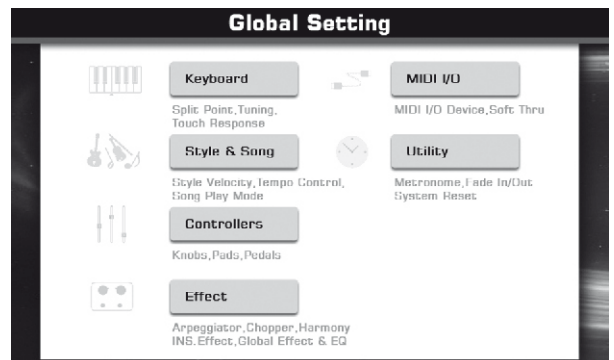

## Keyboard

Drücken Sie auf „Keyboard“ im Global Einstellungs Display, um die Keyboard Einstellungs Anzeige aufzurufen.

Sie können Master Tune, Transpose, Oktave und Skalen Stimmung ein- oder ausschalten etc. Details siehe **Tonhöhe ändern**.

Durch Drücken auf den „Chord“ Reiter in der Keyboard Einstellungs Anzeige, wird das Chord Einstellungs Display aufgerufen. Details siehe **Auswahl der Akkord Griffweise**.

Durch Drücken auf den „Split & Touch“ Reiter in der Keyboard Einstellungs Anzeige, wird das Split und Touch Einstellungs Display aufgerufen.

Details über die Splitpunkt Einstellung, siehe **Style - Splitpunkt zuweisen**.

Details über die Einstellung der Anschlagsdynamik, siehe **Voice - Einstellung der Anschlagsdynamik**.

Drücken Sie die [EXIT] Taste, um das Global Einstellungs Display zu verlassen.

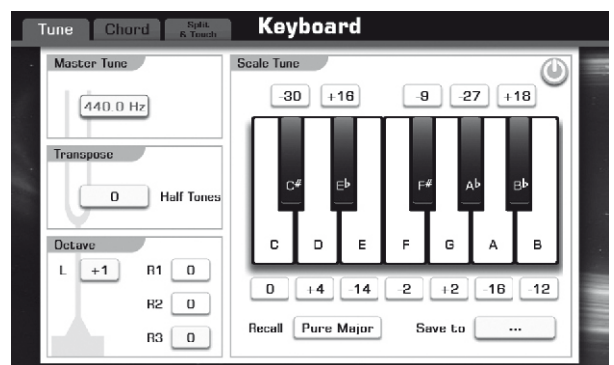

## Style & Song

Drücken Sie auf „Style & Style“ im Global Einstellungs Display, um die Style und Song Einstellungs Anzeige aufzurufen.

Drücken Sie auf Chord Velocity Control „ON“, um die Funktion einzuschalten (Schrift orange). Diese Funktion erlaubt es Ihnen, die Lautstärke des Style Volumens durch die Anschlagsstärke im Akkordbereich ihres Keyboards zu kontrollieren.

Drücken Sie auf Lock Tempo „ON“, um die Funktion einzuschalten (Schrift orange). Mit dieser Funktion können Sie während der Style-Wiedergabe den Style wechseln, ohne dass das Tempo verändert wird.

Drücken Sie „Loop ON“, um die Funktion einzuschalten (Schrift orange).

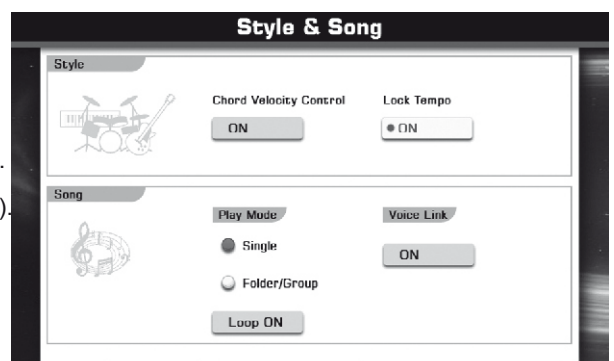

Single	Loop ON	Der aktuelle Song wird solange wiederholt, bis die [PLAY/STOP] Taste gedrückt wird.
Single	Loop OFF	Der Song stoppt, sobald die Wiedergabe beendet ist.
Folder/Group	Loop ON	Die Wiedergabe von Songs aus dem Ordner eines Speichergeräts oder einer Gruppe aus User Songs werden solange wiedergegeben, bis die [START/STOP] Taste gedrückt wird.
Folder/Group	Loop OFF	Die Wiedergabe wird gestoppt, sobald alle ausgewählten Songs wiedergegeben wurden.



Drücken Sie auf Voice Link „ON“, um die Funktion einzuschalten (orange Schrift). Ist diese Funktion eingeschaltet, so wird beim Wechsel eines Preset Song der Voice Part R1 automatisch auf die Melody Voice des neuen Songs umgeschaltet.

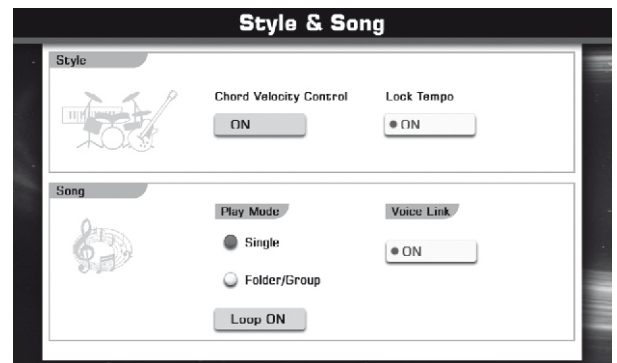

Drücken Sie die [EXIT] Taste, um das Global Einstellungs Display zu verlassen.

## Kontroller

Drücken Sie auf „Controller“ im Global Einstellungs Display, oder drücken Sie im Haupt Display auf „Controller“ um das Global Einstellungs Display aufzurufen.

Sie sehen jetzt im Display 2 Regler, 6 Multi-Pads und 1 Pedal, das mit verschiedenen Funktionen belegt werden kann.

### Regler

Mit diesen Reglern können Sie verschiedene Einstellungen des Sounds in Echtzeit, während Sie spielen, verändern. Drehen Sie einen Regler nach rechts, um den Wert zu erhöhen, oder nach links, um ihn zu verringern.

Drücken Sie die [SELECT] Taste, um die gewünschte Gruppe auszuwählen, die entsprechende LED leuchtet auf.

Die Gruppen (1-3) wirken sich nur auf den aktuellen Part aus. Die Gruppe 4 können Sie mit unterschiedlichen Funktionen frei belegen.

Group 1	VOLUME	PAN
Group 2	ATTACK	RELEASE
Group 3	CUTOFF	RESONANCE
Group 4	ASSIGN 1	ASSIGN 2

Drücken Sie im Controller Einstellungs Display auf den „Knob“ Reiter, um das Regler Einstellungs Display anzuzeigen.

Drehen Sie an einem Regler, oder drücken Sie auf den entsprechenden Regler im Display, um Diesen auszuwählen.

Alle im Display aufgeführten Parameter können dem ausgewählten Regler zugewiesen werden. Drücken Sie zur Auswahl auf eine der entsprechenden Parameter Tasten.

Die Parameter „Volume, Pan, Reverb Level, Chorus Level, Envelope Attack, Envelope Release, Cutoff, Resonance“, können einem Keyboard Part zugewiesen werden. Drücken Sie die entsprechenden Part Tasten (R1, R2, R3, L) um die Zuweisung ein- oder auszuschalten.

Die Parameter „EQ-Low, EQ-Low Mid, EQ-High Mid, EQ-High, Arp-Gate, Arp-Velocity, Arp-Reso, Tempo“, werden auf das gesamte System angewendet.

Was haben diese Parameter für Auswirkungen? Details siehe **VOICE**.

SELECT



# Globale Einstellungen

## Multi Pad

Die Multi-Pads können zum Spielen von Percussion Sounds und aufgenommenen Akkorden benutzt werden, um Ihr Spiel wirkungsvoller und abwechslungsreicher zu gestalten.

Drücken Sie irgendeine Multi Pad Taste, um die Multi Pad Phrase zu spielen.

Drücken Sie den „Pad“ Reiter im Controller Einstellungs Display, um das Pad Einstellungs Display anzuzeigen.

Drücken Sie auf eine [MULTI PAD] Taste, oder auf eine Pad Taste im Display, um das zu editierende Pad auszuwählen.

### PLAY DRUM Funktion zuweisen.

Sie können dem Pad eine PLAY DRUM Funktion zuweisen.

1. Drücken Sie die „Drum“ Taste im Display.
2. Drücken Sie auf die „Voice“ Taste, um das Drum Set Auswahl Display aufzurufen.
3. Drücken Sie die „Assign“ Taste, um die Zuweisung zu starten.
4. Spielen Sie eine beliebige Taste auf dem Keyboard, um einen Drum Sound auszuwählen.
5. Drücken Sie die „Assign“ Taste erneut, um die Zuweisung abzuschließen.

Drücken Sie nun das Pad, um den zugewiesenen Drum Sound zu spielen.

### PLAY CHORD Funktion zuweisen.

Sie können dem Pad eine PLAY CHORD Funktion zuweisen.

1. Drücken Sie die „Chord“ Taste im Display.
2. Drücken Sie die „Rec“ Taste, um die Aufnahme zu starten.
3. Spielen Sie auf dem Keyboard die Noten, welche Sie aufnehmen möchten.
4. Drücken Sie die „Rec“ Taste erneut, um die Aufnahme zu beenden.

Drücken Sie nun das Pad, um den aufgenommenen Akkord zu spielen.

### Andere Funktionen zuweisen

Sie können dem Pad eine START/STOP Funktion zuweisen. Mit dem Pad kann jetzt ein Song oder Style gestartet oder gestoppt werden.

Sie können dem Pad die TEMPO TAP Funktion zuweisen. Drücken Sie das Pad vier mal in einem gewünschten Tempo. Das Tempo wird übernommen und startet automatisch den Song oder Style.

Sie können dem Pad eine EFFECT SWITCH Funktion zuweisen. Drücken Sie die entsprechenden Part Tasten (R1, R2, R3, L), um die Zuweisung ein- oder auszuschalten.

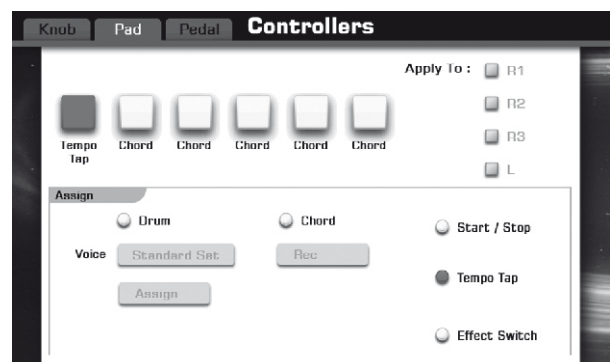
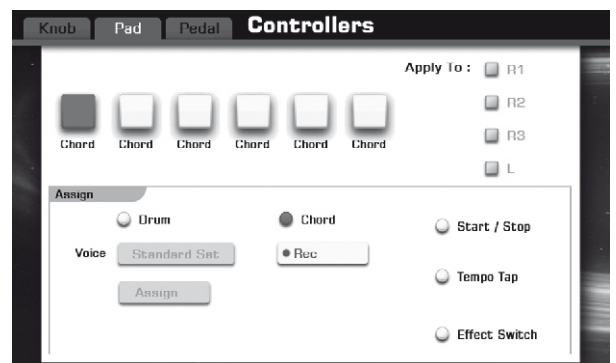
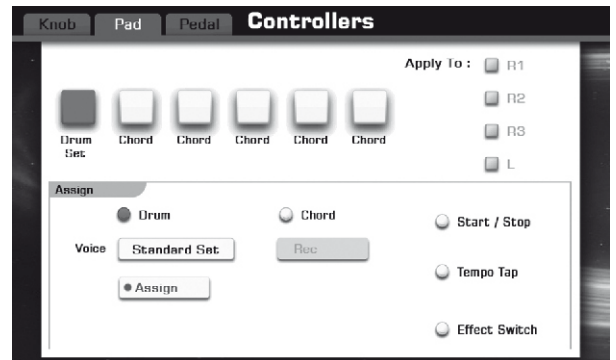
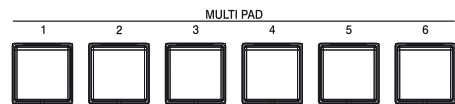



## Pedal

Drücken Sie den „Pedal“ Reiter im Controller Einstellungs Display, um das Pedal Einstellungs Display aufzurufen.

### Bestimmte Pedal Funktionen zuweisen

Zur Auswahl drücken Sie die entsprechende Taste.

SUSTAIN	Wenn Sie das Pedal treten und unten halten, haben alle Noten, die Sie spielen, einen Nachhall Effekt. Dieser Effekt wird sofort unterbrochen (gedämpft), wenn Sie das Pedal loslassen.
SOSTENUTO	Wenn Sie eine Note oder Akkord auf der Tastatur spielen und das Pedal treten, erhalten diese Noten einen Nachhall Effekt. Alle danach gespielten Noten erhalten diesen Effekt nicht.
SOFT	Treten Sie das Pedal, um die Lautstärke der gespielten Noten zu reduzieren.
Prev. Perf	Drücken Sie das Pedal, um den vorherigen Registrations Speicher anzuwählen.
Next Perf	Drücken Sie das Pedal, um den nächsten Registrations Speicher anzuwählen.
PORTAMENTO	Portament ist eine Funktion, die einen weichen Übergang zwischen 2 gespielten Tönen herstellt.
Score Prev.	Während der Song gestoppt ist, können Sie zur vorherigen Seite wechseln.
Score Next	Während der Song gestoppt ist, können Sie auf die nächste Seite wechseln.
Fade In/Out	Gleich wie die [FADE IN/OUT] Taste.
Tap Tempo	Drücken Sie das Pedal vier Mal, um einen Song oder Style in diesem gedrückten Tempo zu starten.
Start/Stop	Gleich wie die [START/STOP] Taste. Startet oder stoppt den Song oder Style.

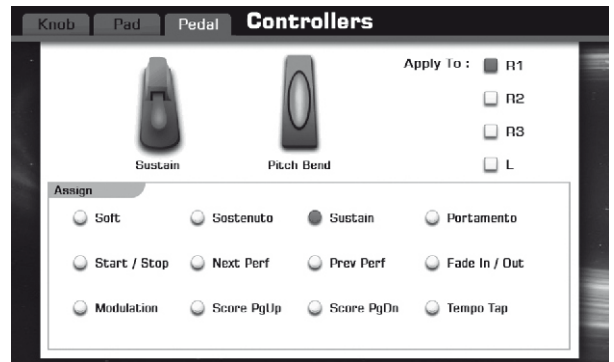

## Pitch Bend

Hier können Sie den Bereich des Pitch Bend Rades einstellen.

RANGE	Dieser bestimmt den Bereich der Tonhöhe in Halbtönen.
-------	---

Drücken Sie die [EXIT] Taste, um das Global Einstellungs Display zu verlassen.

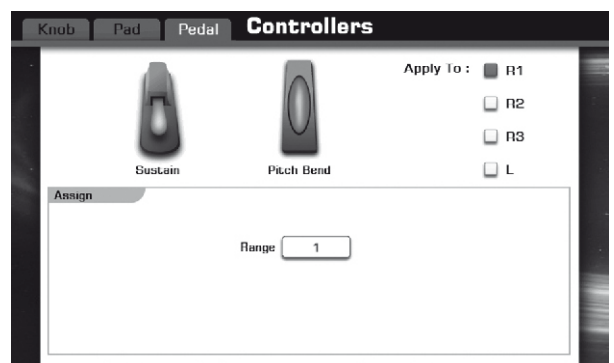

# Globale Einstellungen

## Effekt

Drücken Sie auf „Effect“ im Global Einstellungs Display, um die Effekt Einstellungs Anzeige aufzurufen.

Details siehe **VOICE**.

Drücken Sie die [EXIT] Taste, um das Global Einstellungs Display zu verlassen.

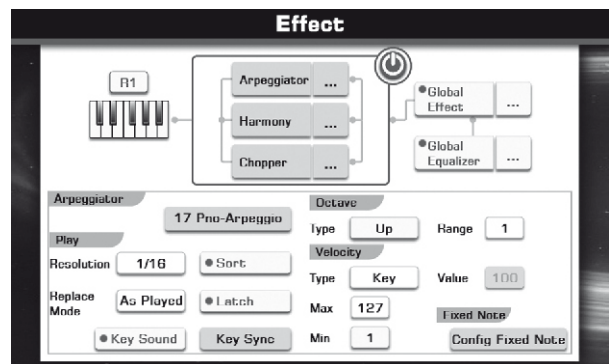

## MIDI I/O

Drücken Sie auf „MIDI I/O“ im Global Einstellungs Display, um die MIDI Einstellungs Anzeige aufzurufen.

### MIDI IN

Drücken Sie die entsprechende Taste, um den MIDI- oder USB-Port für die MIDI Empfangsdaten auszuwählen.

Drücken Sie die Channel Taste, um den MIDI Empfangskanal einzustellen.

### MIDI OUT

Drücken Sie die entsprechende Taste, um den MIDI- oder USB-Port für die MIDI Sendedaten auszuwählen.

Drücken Sie die Channel Taste, um den MIDI Sendekanal einzustellen.

Drücken Sie die "Soft Thru" Taste, um die Soft Thru Funktion ein- oder auszuschalten.

Drücken Sie die [EXIT] Taste, um das Global Einstellungs Display zu verlassen.

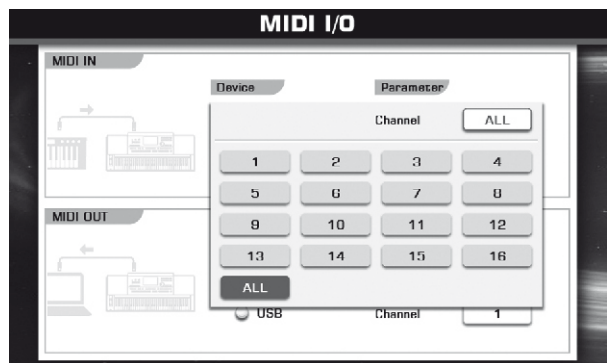
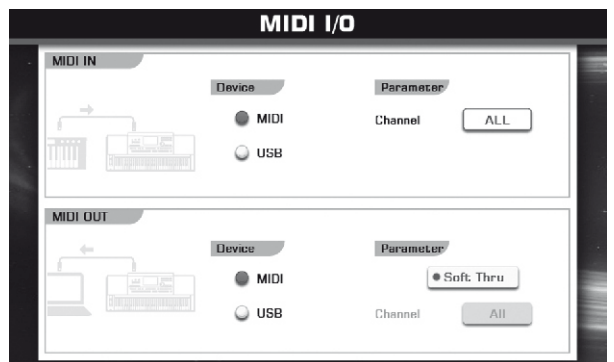

## Utility

Drücken Sie auf „Utility“ im Global Einstellungs Display, um die Utility Einstellungs Anzeige aufzurufen.

### Metronom

#### Einstellung der Taktart

Drücken Sie unter Time Signature auf die Taste1 und eine Pop Up Box öffnet sich. Nutzen Sie das Datenrad, oder die [+] und [-] Taste, um den 1. Wert einzugeben.

Drücken Sie unter Time Signature auf die Taste2 und eine Pop Up Box öffnet sich. Nutzen Sie das Datenrad, oder die [+] und [-] Taste, um den 2. Wert einzugeben.

Drücken Sie die „Bell ON“ Taste, um beim Metronom den Klingelton ein- oder auszuschalten.

#### Einstellung des Volumen

Drücken Sie die Volumen Taste und eine Pop Up Box öffnet sich. Nutzen Sie das Datenrad, oder die [+] und [-] Taste, um die Lautstärke einzustellen.

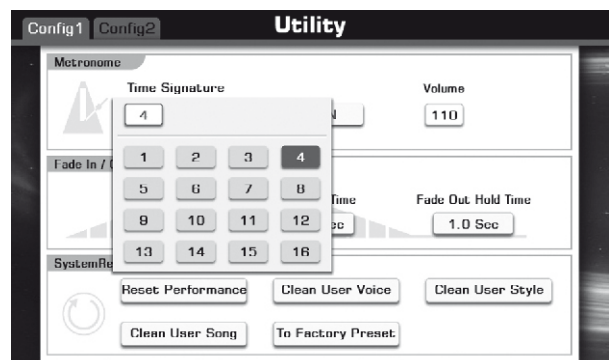

## Fade In/Out

FADE IN TIME	Bestimmt die Zeit, für die Einblendung des Style Volumen.
FADE OUT TIME	Bestimmt die Zeit, für das Ausblenden des Style Volumen.
FADE OUT HOLD TIME	Bestimmt die Zeit, wie lange die Lautstärke auf 0 nach dem Fade-Out gehalten wird.

Drücken Sie die entsprechende Zeit-Taste und eine Pop Up Box öffnet sich.

Nutzen Sie das Datenrad, oder die [+] und [-] Taste, um die gewünschte Zeit einzustellen.

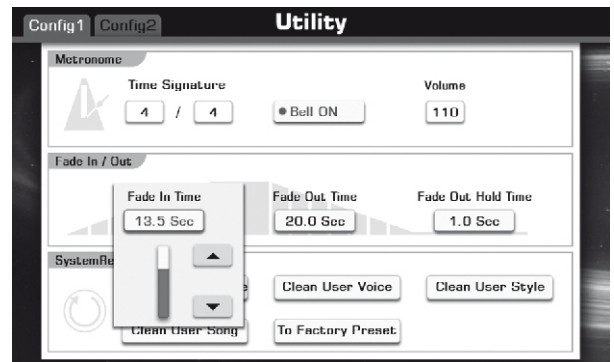

## System Reset

Reset Performance	Setzt den kompletten Registrations Speicher auf die Werkseinstellungen zurück.
Clean User Voice	Löscht alle User Voices.
Clean User Style	Löscht alle User Styles.
Clean User Song	Löscht alle User Songs.
To Factory Reset	Setzt alle Daten auf die ursprünglichen Werkseinstellungen zurück. (User Voice, User Style, User Songs, Utility Einstellungen, etc.)

Drücken Sie die entsprechende Taste und bestätigen Sie die Durchführung.

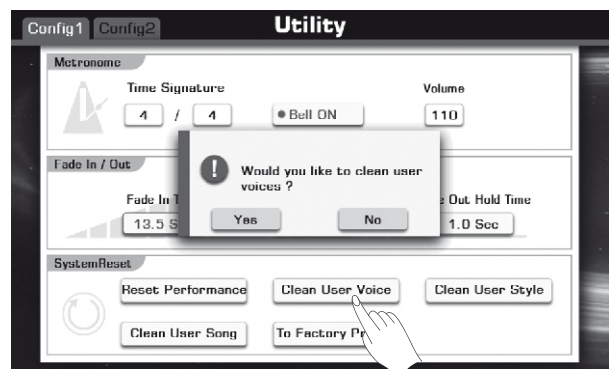

Drücken Sie den „config2“ Reiter, um das entsprechende Einstellungs Display anzuzeigen.

## Datum und Zeit einstellen

Drücken Sie die entsprechende Taste und eine Pop Up Box öffnet sich. Nutzen Sie das Datenrad, oder die [+] und [-] Taste, um den gewünschten Parameter einzustellen.

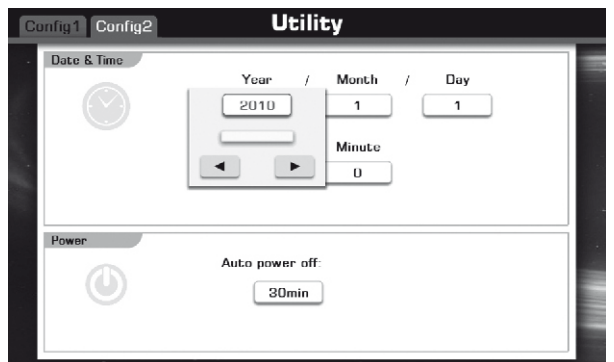

## Auto Power Off

Drücken Sie die entsprechende Taste und eine Pop Up Box öffnet sich. Nutzen Sie das Datenrad, oder die [+] und [-] Taste, um die Zeit bis zum Ausschalten einzustellen.

Drücken Sie die [EXIT] Taste, um das Global Einstellungs Display zu verlassen.

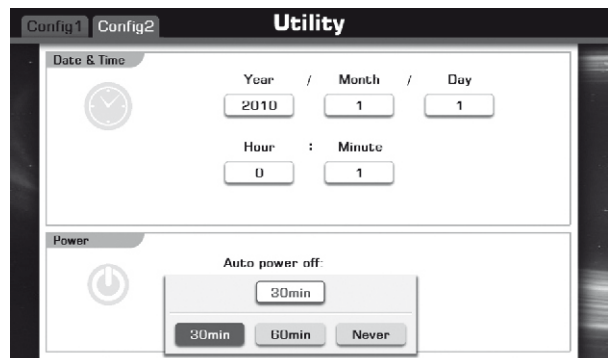

# Registrations Speicher

Das Keyboard ist ein Instrument mit einer Vielzahl von Bedienelementen und Funktionen. Die Registration-Memory-Funktion hilft Ihnen Ihr Spielen einfacher und effizienter zu machen. Es ermöglicht Ihnen nahezu alle Einstellungen in einer Registration-Memory-Einstellung zu speichern, und Sie können diese Einstellung sofort wieder durch Drücken einer einzigen Taste (M1-M6) abrufen.

## Auswahl einer Registrations Bank

Drücken Sie die [BANK] Taste, oder drücken auf das „Perform“ Feld im Haupt Display, um das Registrations Auswahl Display aufzurufen. Drücken Sie die Cursor Tasten (◀▶), um die gewünschte Seite anzuzeigen. Drücken Sie auf den Registrations Namen, um die gewünschte Registration auszuwählen.

### Bemerkung:

Wenn Sie eine User Registration auswählen möchten, drücken Sie auf den „User“ oder „USB“ Reiter, um das jeweilige Auswahl Display anzuzeigen. Sie können die Preset Registrations bearbeiten und anschließend als User Registration wieder abspeichern. Sie können aber auch mit der mitgelieferten GrandSuite Software neue User Registrations kreieren.

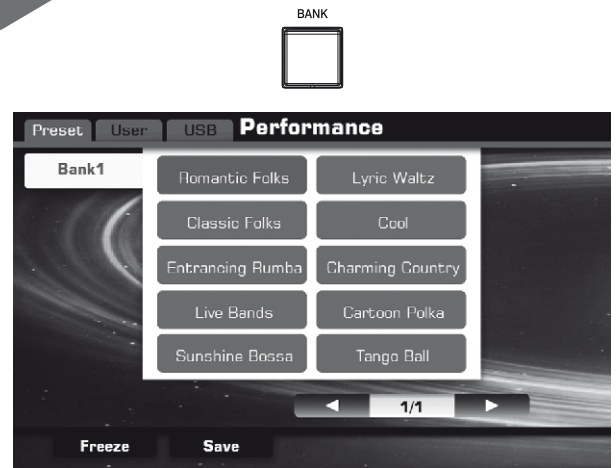

## Abruf der Registrations Speicher Einstellungen

Drücken Sie eine der Registrations Speicher Tasten ([M1]-[M6]). In diesem Beispiel werden die in den Speicherplatz 3 gespeicherten Panel Einstellungen jetzt abgerufen. Die Parameter der Bedienfeld Einstellungen:

Voice	R1/R2/R3/Left Part ON/OFF R1/R2/R3/Left Voice Auswahl R1/R2/R3/Left Einstellung (Volume/Pan/Reverb Level/Chorus Level) Pitch (Transpose/Master Tune /Octave Scale/Tune)
Style	Left Split & Touch Style Auswahl Variationen Mixer Einstellung des Styles Chord Split Einstellungen des Akkordes Kontroll Tasten Status(SYNC, O.T.S. LINK, AUTO FILL, A.B.C) Tempo und die entsprechenden Einstellungen
Song	Song Auswahl Play Modus Mixer Einstellung des Songs
Effect	Reverb & Chorus EQ Effekt (Arpeggiator, Harmony, Chopper)
Controller	Regler Einstellungen Multi Pad Einstellungen Pedal und Pitch Bend Einstellungen
Others	Fade and Fade Time Einstellungen Metronom Einstellungen

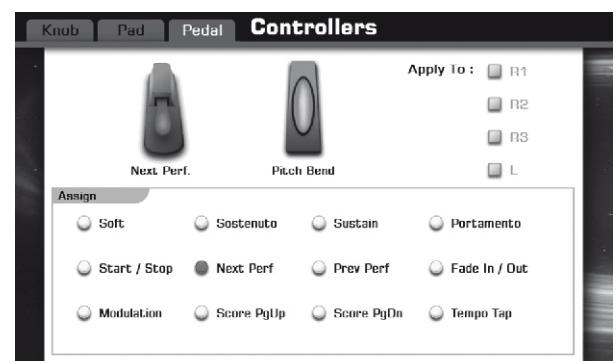
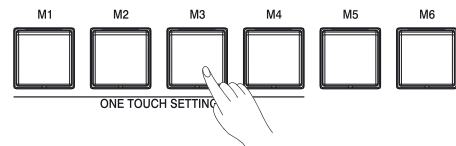

Um die Registrations Speicherplätze abzurufen, können Sie auch ein Pedal benutzen. Dem Pedal ist entweder die Funktion Next Perf. oder Prev. Perf. zugewiesen.

## Einfrieren spezieller Gruppen

Mit der Einfrier Funktion bleiben einige vorher selektierte Gruppen unverändert, auch wenn Sie einen anderen Registrations Speicherplatz aufrufen.

Drücken Sie die [FREEZE] Taste, um diese Funktion ein- oder auszuschalten.

### Wie wähle ich die Einfrier-Gruppe aus?

1. Drücken Sie die [BANK] Taste, oder drücken auf das „Perform“ Feld im Haupt Display, um das Registrations Auswahl Display aufzurufen.
2. Drücken Sie die [FREEZE] Taste im Registrations Auswahl Display, um eine Pop Up Box zu öffnen.
3. Drücken Sie die entsprechende Taste in der „Freeze Setting“ Box, um die Gruppe auszuwählen, welche eingefroren werden soll.
4. Drücken Sie die „OK“ Taste, um die Auswahl zu bestätigen.

### Bemerkung:

Die Einstellungen der Einfrier Funktion werden automatisch gespeichert, sobald die Display Anzeige verlassen wird. Die Einstellung gehen jedoch verloren, sobald das Instrument ausgeschaltet wird.

FREEZE

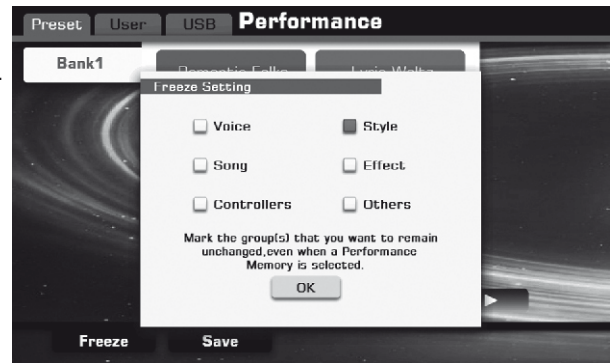

## Registration speichern

1. Stellen Sie alle Steuerelement im Bedienfeld wie gewünscht ein (wie Voice, Style Effekte, usw.).
2. Halten Sie die [STORE] Taste gedrückt, und drücken im Anschluss auf den gewünschten Registrations Speicherplatz ([M1]-[M6]). Alle vorher ausgewählten Einstellungen, werden nun auf diesen Speicherplatz abgelegt.

### Bemerkung:

Besteht bereits eine Registrierung auf dem ausgewählten Speicherplatz, so wird diese überschrieben.

### Registration Preset speichern

1. Drücken Sie die [BANK] Taste, oder drücken auf das „Perform“ Feld im Haupt Display, um das Registrations Auswahl Display aufzurufen.
2. Drücken Sie die [SAVE] Taste im Registrations Auswahl Display, um eine Pop Up Box zu öffnen.
3. Wählen Sie mit der Taste „Save to User“, oder „Save to USB“ den gewünschten Speicherort aus.
4. Drücken Sie die [OK] Taste, um die Soft-Tastatur aufzurufen. Geben Sie einen neuen Namen ein und drücken Sie „OK“, um Ihre neue Registrierung in den internen Speicher, oder auf das USB Speichergerät abzulegen.

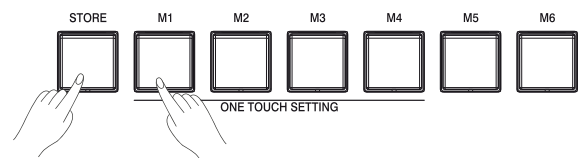



# Registrations Speicher

## User Registrierung speichern, löschen, umbenennen

1. Drücken Sie auf den „USER“ oder „USB“ Reiter im Registrations Auswahl Display, um das entsprechende Display der User Registrierung aufzurufen.
2. Wählen Sie die gewünschte User Registration durch Drücken auf den entsprechenden Namen.
3. Drücken Sie in der aktuellen Anzeige auf die „Menu“ Taste rechts unten.
4. Drücken Sie auf „SAVE TO USER“ wodurch gleichzeitig die Soft-Tastatur aufgerufen wird. Geben Sie den neuen Namen ein und drücken auf „OK“, um die neue User Registration in den internen Speicher abzulegen.
5. Drücken Sie auf „SAVE TO USB“ um die entsprechende Pop Up Box zu öffnen. Sie können eine einzelne Registrations Datei (\*.prf), oder die komplette Registrations Datei (\*.tpf) auf das USB Speichergerät ablegen. Drücken Sie auf „OK“, wodurch gleichzeitig die Soft-Tastatur aufgerufen wird. Geben Sie den neuen Namen ein und drücken auf „OK“, um die ausgewählte Registrations Datei zu speichern.

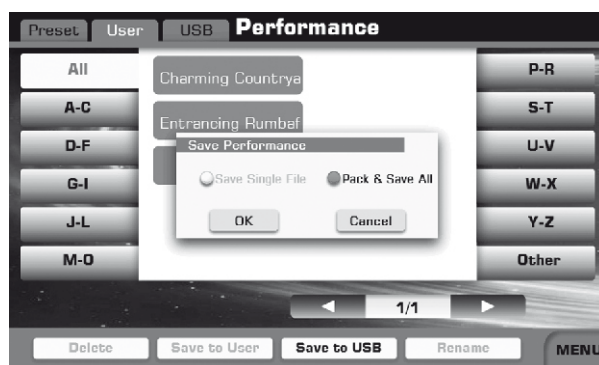
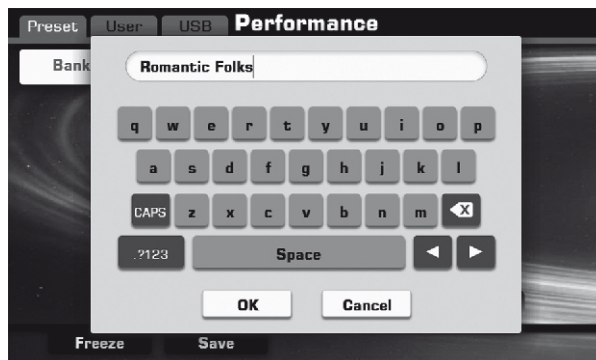

6. Drücken Sie auf „DELETE“, um die Pop Up Box zu öffnen. Drücken Sie auf „OK“, um die aktuellen User Registration zu löschen.
7. Drücken Sie auf „RENAME“, um die Soft-Tastatur aufzurufen. Geben Sie einen neuen Namen ein und drücken Sie „OK“, um die umbenannte User Registration zu speichern.



### Bemerkung:

Sollte der neu eingegebene Namen bereits vorhanden sein, öffnet sich automatisch eine Pop Up Box. Drücken Sie bitte auf „OK“ und geben Sie der Datei einen neuen Namen.

# USB Gerät

Durch den Anschluss eines USB-Speichergeräts können Sie erzeugte eigene Daten auf dem Gerät speichern sowie Daten von ihm laden. Schließen Sie ein USB-Speichergerät an der Buchse [USB PORT] an.

## Kompatible USB Speichergeräte

Empfohlene Marken: KINGSTON, SCANDISK, SONY, LEXAR, TRANSCEND

Format: FAT 16/32

Kapazität: 1G, 2G, 4G, 8G, 16G, 32G

## Benutzung des USB Speichergeräts

1. Schließen Sie das USB Speichergerät an den USB Port an.
2. Drücken Sie die [USB DEVICE] Taste, um die Ordner und Dateien im Hauptverzeichnis des USB Speichergerätes anzuzeigen.

Drücken Sie die Registerkarte USB, welche Sie in jedem Auswahl Display finden (wie VOICE, STYLE, SONG, PERFORMANCE).

Wählen Sie den entsprechen Ordner, um Ihre User Dateien auf dem USB Speichergerät zu speichern, zu laden, umzubenennen oder zu löschen.

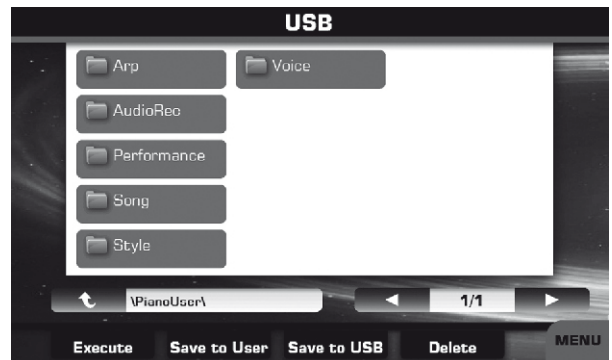

## Bemerkung

Wenn Sie im Datei Auswahl Display jetzt eine Datei auf das USB Speichergerät speichern würden (wie VOICE oder SONG Auswahl), so würde diese in den Ordner „PianoUser“ im Hauptverzeichnis abgelegt werden. Vor dem Speichern muss der Zielordner ausgewählt werden.

## Ausführungen im File Auswahl Display

### Achtung:

Während das Instrument auf Daten zugreift (wie z.B. Speicher-, Kopier- und Löschvorgang), ziehen Sie das USB-Speichergerät nicht aus dem Port, und schalten Sie das Instrument nicht aus. Andernfalls kann es zu Beschädigung der Daten auf einem oder beiden Geräten kommen.

### Ausführung einer Anwendung

Drücken Sie die Schaltfläche "Ausführen", um die Anwendung für die ausgewählte Datei auszuführen.

File Format	Anwendung ausführen
Voice	Wählt eine Voice für den aktuellen Part
Style	Gleiche wie die [START/STOP] Taste
Song (midi file)	Gleiche wie die [START/STOP] Taste
Audio file	Gleiche wie die [START/STOP] Taste
Performance(*.tpf)	Speichert in den internen Registr. Speicher

### Datei speichern

Drücken Sie die „Save to User“ Taste, um die ausgewählte Datei in den internen User Speicher zu speichern.

#### Bemerkung:

Der Speicherpfad hängt vom Dateityp ab.

Drücken Sie die „Save to USB“ Taste, um die ausgewählte Datei auf das externe USB Speichergerät zu speichern.

### Datei löschen

Drücken Sie die „Delete“ Taste, um eine Pop Up Box zu öffnen.

Drücken Sie die „OK“ Taste, um das Löschen zu bestätigen.

### Datei umbenennen

Drücken Sie die „Menu“ Taste, damit die entsprechenden Tasten im aktuellen Display angezeigt werden.

Drücken Sie „RENAME“ um die Soft-Tastatur aufzurufen. Geben Sie den neuen Namen ein und bestätigen Sie mit „OK“.

#### Bemerkung:

Sollte der neu eingegebene Namen bereits vorhanden sein, öffnet sich automatisch eine Pop Up Box.

Drücken Sie bitte auf „OK“ und geben Sie der Datei einen neuen Namen.





## USB Gerät

### Datei Information anzeigen

Drücken Sie die „Menu“ Taste, damit die entsprechenden Tasten im aktuellen Display angezeigt werden.

Drücken Sie „File Info“, um die Pop Up Box mit den Informationen zu öffnen (File Name, Größe. etc.)

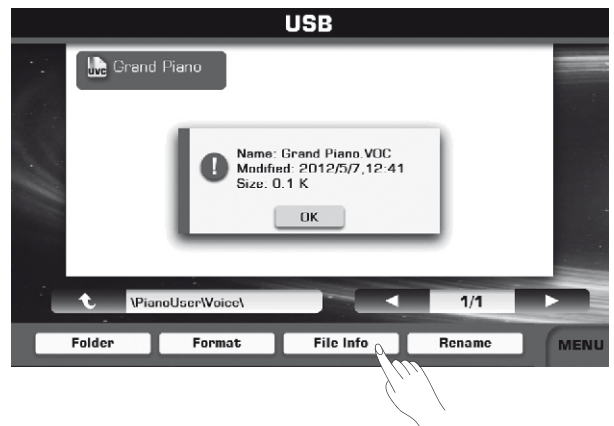

### Neuen Ordner anlegen

Drücken Sie die „Menu“ Taste, damit die entsprechenden Tasten im aktuellen Display angezeigt werden.

Drücken Sie „Folder“ um die Soft-Tastatur aufzurufen. Geben Sie den neuen Ordner Namen ein und bestätigen Sie mit „OK“.

Sollte der neu eingegebene Namen bereits vorhanden sein, öffnet sich automatisch eine Pop Up Box.

Drücken Sie bitte auf „OK“ und geben Sie dem Ordner einen neuen Namen.

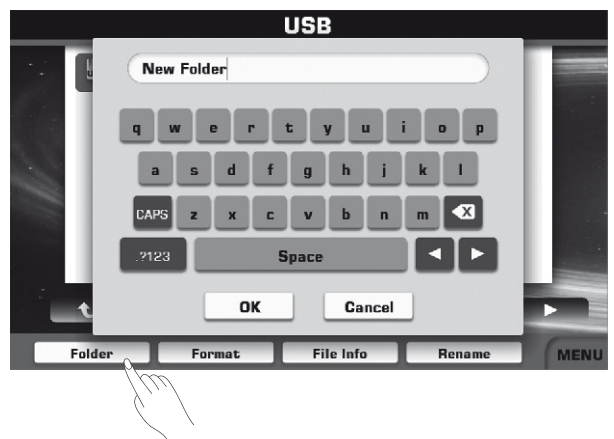

### USB Gerät formatieren

Es ist immer besser, wenn Ihr USB Speichergerät durch das Instrument formatiert wird.

#### Bemerkung:

Beim Formatieren werden alle bestehende Daten auf dem USB Speichergerät gelöscht.

Drücken Sie die „Menu“ Taste, damit die entsprechenden Tasten im aktuellen Display angezeigt werden.

Drücken Sie „Format“, um die Pop Up Box zu öffnen.

Bestätigen Sie jetzt mit „OK“, wenn Sie das angeschlossene USB Speichergerät formatieren möchten.

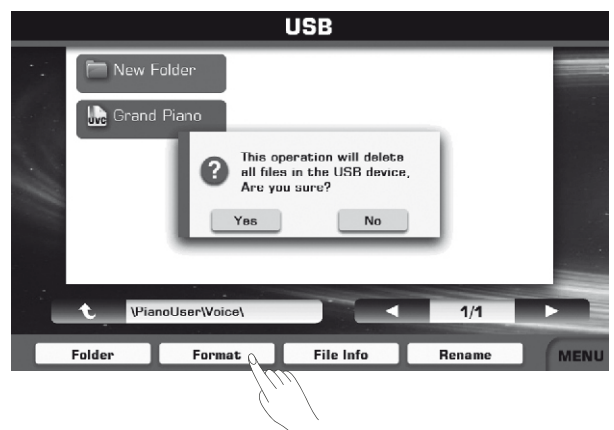

Mit Hilfe der MIDI Funktionen können Sie Ihre musikalischen Möglichkeiten erweitern. Dieser Abschnitt erklärt Ihnen, was MIDI ist, und wie Sie es mit Ihrem MIDI-Instrument nutzen können.

## Was ist MIDI?

Die Abkürzung Midi bedeutet „Musical Instrument Digital Interface“, und ist eine Standard Schnittstelle zwischen PC und anderen elektronischen Instrumenten. Es können verschiedene MIDI Daten, Nachrichten wie „Control Change“ oder „Programm Change“ gesendet oder empfangen werden. Ihr Keyboard kann mit einem PC oder anderen USB Host Geräten mit einer USB Schnittstelle verbunden werden. Benutzen Sie Ihr Keyboard als Tongenerator. Im PC aufgenommene Daten (Midi), können an das Keyboard gesendet werden, welches nun die Daten abspielt. MIDI Daten können in zwei Gruppen aufgeteilt werden: MIDI-Kanal Informationen und System Informationen.

## MIDI Verbindung

Um MIDI Daten zwischen mehreren Geräten austauschen zu können, müssen diese mit einem Kabel verbunden sein.

**MIDI IN:** Empfängt MIDI Daten von einem Computer.

**MIDI OUT:** Sendet die MIDI Informationen Ihres Keyboards zu einem anderen MIDI Gerät.

**MIDI THRU Buchse:** Verbinden Sie mit einem MIDI Kabel die MIDI THRU Buchse Ihres Keyboards mit der MIDI IN Buchse eines anderen MIDI Instruments. Die MIDI Daten, welche an der MIDI IN Buchse Ihres Keyboards anliegen, werden unverändert über die MIDI THRU Buchse an ein anderes MIDI Instrument weitergegeben. Somit können von einem Keyboard oder PC mehrere MIDI Instrumente gleichzeitig gesteuert, oder gespielt werden.

Ihr Keyboard wird zum Sound Modul (Klangerzeuger), wenn Sie die MIDI OUT Buchse eines anderen MIDI Gerätes mit der MIDI IN Buchse auf der Rückseite Ihres Keyboards verbinden.

Verbinden Sie die MIDI IN Buchse eines anderen MIDI Gerätes mit der MIDI OUT Buchse auf der Rückseite Ihres Keyboards. Dadurch wird Ihr Instrument zum MIDI Controller.

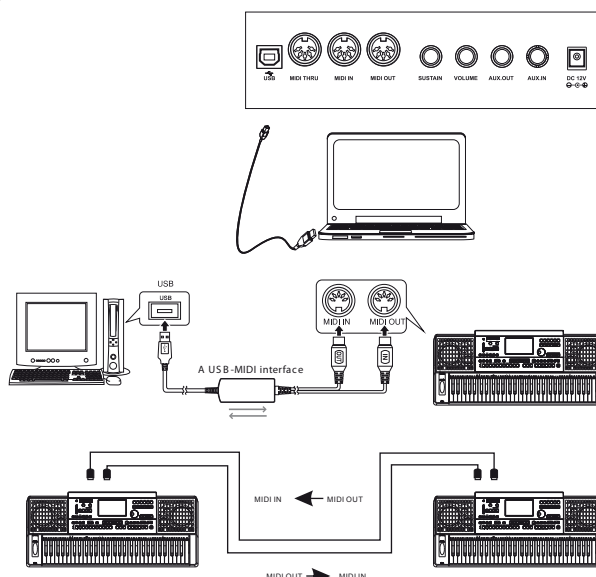

## Datenübertragung von einem Computer

Verbinden Sie den USB Anschluss auf der Rückseite Ihres Instruments mit dem USB Anschluss Ihres Computers (USB Kabel optional).

Schalten Sie Ihr Keyboard zuerst ein, bevor Sie die Software GrandSuit in Ihrem PC starten. Die Software GrandSuit wird Ihr Keyboard mit dem PC verbinden.

Sie können SMF MIDI Files als User Songs auf Ihr Keyboard runterladen, oder auf den PC hochladen.

Sie können User Styles zur Datensicherung auf Ihren PC hochladen, oder auf Ihr Keyboard runterladen.

Sie können User Voices zur Datensicherung auf Ihren PC hochladen, oder auf Ihr Keyboard runterladen.

Sie können Memory Files zur Datensicherung auf Ihren PC hochladen, oder auf Ihr Keyboard runterladen.

Spezielle Operationen entnehmen Sie der Software Anleitung!

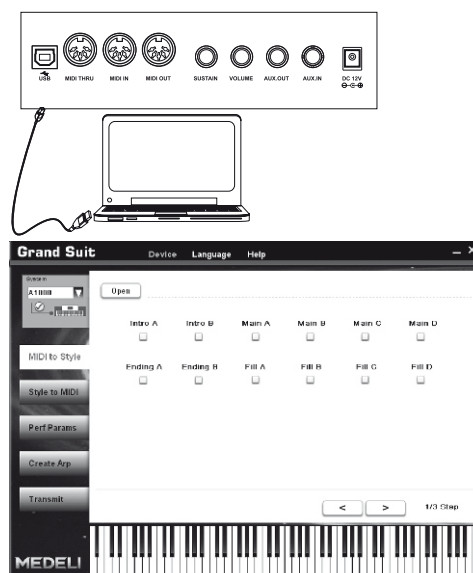

# Fehlerbehebung

Problem	Mögliche Ursachen und ihre Behebung
Die Lautsprecher produzieren einen „Pop“ Sound wenn Sie das Instrument einschalten.	Dies ist normal und kein Grund zur Besorgnis.
Kein Sound, wenn das Keyboard gespielt wird.	Das R1/R2/R3/L Voice Volumen (Mixer) kann zu gering eingestellt sein. Stellen Sie eine geeignete Lautstärke ein.
Bei Benutzung eines Mobil Telefons, wird ein Geräusch produziert.	Die Benutzung eines Mobil Telefons in unmittelbarer Nähe des Instruments produziert Interferenzen. Um dies zu vermeiden, schalten Sie das Mobil Telefon aus, oder entfernen Sie es von Ihrem Instrument.
Die automatische Begleitung startet nicht, obwohl der Sync-Start eingeschaltet ist und eine Taste gedrückt wird.	Vielleicht versuchen Sie die Begleitung durch Spielen einer Taste im Bereich der rechten Hand zu starten. Um die Begleitung im Sync-Modus zu starten, müssen Sie eine Taste im Bereich der linken Hand drücken.
Bestimmte Noten werden mit einer falschen Tonhöhe wiedergegeben.	Stellen Sie sicher, dass die Hauptstimmung auf „440.1hz“ eingestellt ist und die Scale Stimmung ausgeschaltet ist.
Die Harmony-Funktion funktioniert nicht.	Harmony kann nicht eingeschaltet werden, wenn der „Full Keyboard fingering“ Modus ausgewählt ist. Ebenso kann die Harmony Funktion nicht funktionieren, wenn ein Drum Kit für Voice R1 ausgewählt wurde.

# Spezifikationen

Keyboard  
61 keys

Display  
7" TFT, 800 x 480 color touch screen

Polyphony  
128

Voice  
More than 900 Sounds and 35 Drumkits

Effect  
Reverb, Chorus, Master EQ, Arpeggio, Harmony, Chopper

Style  
240 plus Updates [www.deebach.eu](http://www.deebach.eu)

Style Control  
STYLE SELECT, START/STOP, SYNC STOP, SYNC START, INTRO A, INTRO B, MAIN A, MAIN B, MAIN C, MAIN D, ENDING A, ENDING B, A.B.C., AUTO FILL IN, O.T.S. LINK, FADE IN/OUT

Song  
90 Preset Songs

Song Control  
SONG SELECT, PLAY/STOP, PAUSE, RW, FF

SCORE  
Display the Music Notation

Record  
MIDI Recorder and USB Audio Recorder

Demo  
2

Tempo  
30-280, Tap Tempo

Performance Memory  
10(BANK)\*6(M1-M6), FREEZE, STORE

Multi Pad  
6

Other Control  
MASTER VOLUME SLIDER, SELECT, 2 KNOBS, EFFECT ON/OFF, GLOBAL SETTING, MIXER, VOICE DIRECT BUTTONS, DATA DIAL, +, -, PART ON/OFF BUTTONS, EXIT, SUSTAIN, TRANSPOSE+, TRANSPOSE-, OCTAVE+, OCTAVE-, O.T.S., MODULATION, PITCH BEND

USB Device  
Save the user data (Ex: User voices, User Song, User Memory, etc.)  
Play the User Song (Format: SMF/WAV/MP3/WMA)

Connectors  
DC IN, Headphones, AUX. IN, AUX. OUT, Sustain Pedal, Volume Pedal, USB, MIDI IN, MIDI OUT, MIDI THRU, USB PORT.

Power Supply  
DC IN

Speaker  
15W+15W, 25W+25W

Dimensions  
970(W)X390(D)X160(H)mm

Weight  
9Kg

\* All specifications and appearances are subject to change without notice.

**Aktuelle Sound Liste auf [www.deebach.eu](http://www.deebach.eu)**

**Aktuelle Sound Liste auf [www.deebach.eu](http://www.deebach.eu)**

**Aktuelle Sound Liste auf [www.deebach.eu](http://www.deebach.eu)**

**Aktuelle Sound Liste auf [www.deebach.eu](http://www.deebach.eu)**



**Aktuelle Sound Liste auf [www.deebach.eu](http://www.deebach.eu)**

**Aktuelle Sound Liste auf [www.deebach.eu](http://www.deebach.eu)**

# Style Liste

No.	Name	LCD Name
8BEA T & 16BEA T		
1	8Beat Ballad	8Beat Ballad
2	8Beat Piano	8Beat Piano
3	8Beat 1	8Beat 1
4	Guitar Pop 1	Guitar Pop 1
5	8Beat Hip Hop	8Beat Hip Hop
6	8Beat Blues Rock	8Beat Blues Rock
7	8Beat Pop	8Beat Pop
8	Pop Funk 1	Pop Funk 1
9	Rhythm&Beat 1	Rhythm&Beat 1
10	8Beat Disco 1	8Beat Disco 1
11	8Beat Rock	8Beat Rock
12	Guitar Pop 2	Guitar Pop 2
13	8Beat 2	8Beat 2
14	Sweet Beat	Sweet Beat
15	8Beat Dance	8Beat Dance
16	8Beat Disco 2	8Beat Disco 2
17	Pop Funk 2	Pop Funk 2
18	8Beat 3	8Beat 3
19	60's 8Beat	60's 8Beat
20	Rhythm&Beat 2	Rhythm&Beat 2
21	16Beat 1	16Beat 1
22	16Beat Funk 1	16Beat Funk 1
23	16Beat Ballad 1	16Beat Ballad 1
24	16Beat R&B	16Beat R&B
25	Pop 16Beat 1	Pop 16Beat 1
26	16Beat Funk 2	16Beat Funk 2
27	16Beat Dance	16Beat Dance
28	Pop 16Beat 2	Pop 16Beat 2
29	16Beat 2	16Beat 2
30	Pop 16Beat 3	Pop 16Beat 3
31	Pop 16Beat 4	Pop 16Beat 4
32	Modern 16Beat	Modern 16Beat
33	16Beat Hot	16Beat Hot
34	16Beat Modern	16Beat Modern
35	16Beat Funk 3	16Beat Funk 3
36	16Beat 3	16Beat 3
37	Cool Beat	Cool Beat
38	16Beat Ballad 2	16Beat Ballad 2
39	16Beat 4	16Beat 4
40	Pop Shuffle	Pop Shuffle
Pop & Ballad		
41	Pop Rock 1	Pop Rock 1
42	Pop Dance 1	Pop Dance 1
43	Pop Fusion	Pop Fusion
44	Analog Night 1	Analog Night 1
45	6/8 Pop	6/8 Pop
46	Brit. Pop 1	Brit. Pop 1
47	Brit. Pop 2	Brit. Pop 2
48	Pop Hit	Pop Hit
49	Fusion Shuffle	Fusion Shuffle
50	Analog Night 2	Analog Night 2
51	Guitar Pop 3	Guitar Pop 3
52	Pop Beat	Pop Beat
53	Soft Beat	Soft Beat
54	60's Pop	60's Pop
55	Sting Latin	Sting Latin

56	R&B Ballad 1	R&B Ballad 1
57	Guitar Ballad	Guitar Ballad
58	Ballad Rock	Ballad Rock
59	Piano Pop 1	Piano Pop 1
60	Soft Ballad	Soft Ballad
61	Natural Ballad	Natural Ballad
62	Love Ballad	Love Ballad
63	Easy Ballad	Easy Ballad
64	Miami Folk	Miami Folk
65	Slow Ballad	Slow Ballad
66	Folk Ballad	Folk Ballad
67	Pop Ballad 1	Pop Ballad 1
68	Pop Ballad 2	Pop Ballad 2
69	EP Ballad	EP Ballad
70	New R&B Ballad	New R&B Ballad
Rock		
71	Rock	Rock
72	New Wave	New Wave
73	Ska	Ska
74	Pop Rock 2	Pop Rock 2
75	Slow Rock	Slow Rock
76	70's Rock&Roll	70's Rock&Roll
77	Folk Rock	Folk Rock
78	Soft Rock	Soft Rock
79	Old Rock	Old Rock
80	Easy Rock	Easy Rock
81	New Shuffle	New Shuffle
82	Rock Hip Hop	Rock Hip Hop
83	Rock&Roll 1	Rock&Roll 1
84	Rock Shuffle	Rock Shuffle
85	Rock&Roll 2	Rock&Roll 2
Ballroom		
86	Tango 1	Tango 1
87	Spain Matador	Spain Matador
88	Twist 1	Twist 1
89	Twist 2	Twist 2
90	Big Band Fox	Big Band Fox
91	Tango 2	Tango 2
92	Slow Fox	Slow Fox
93	Slow Waltz 1	Slow Waltz 1
94	Swing Fox	Swing Fox
95	Salsa 1	Salsa 1
96	Cha Cha 1	Cha Cha 1
97	Cha Cha 2	Cha Cha 2
98	Beguine 1	Beguine 1
99	Beguine 2	Beguine 2
100	Rumba 1	Rumba 1
101	Samba 1	Samba 1
102	Samba 2	Samba 2
103	Jive	Jive
104	Fox Trot	Fox Trot
Dance		
105	Techno 1	Techno 1
106	Hip Hop 1	Hip Hop 1
107	House 1	House 1
108	House 2	House 2
109	Pop Dance 2	Pop Dance 2
110	Down Beat	Down Beat

111	Techno 2	Techno 2
112	Progressive	Progressive
113	Rap 1	Rap 1
114	Rap 2	Rap 2
115	Disco	Disco
116	Soft Disco	Soft Disco
117	Disco Party	Disco Party
118	70's Disco	70's Disco
119	70's Disco Funk	70's Disco Funk
120	Club Dance	Club Dance
121	Euro Dance	Euro Dance
122	Hip Hop 2	Hip Hop 2
123	Garage	Garage
Soul & Funk		
124	Funk 1	Funk 1
125	Classic Funk	Classic Funk
126	Jay R&B	Jay R&B
127	Gospel Swing	Gospel Swing
128	Gospel	Gospel
129	Funk 2	Funk 2
130	Electric Funk	Electric Funk
131	Groove Funk	Groove Funk
132	Rubber Funk	Rubber Funk
133	Cool Funky	Cool Funky
134	Jazz Funk	Jazz Funk
135	Groove	Groove
136	Soul	Soul
137	Hip Hop Soul	Hip Hop Soul
138	Hip Hop Beat	Hip Hop Beat
139	R&B	R&B
140	Soul Beat	Soul Beat
141	R&B Ballad 2	R&B Ballad 2
142	British Soul Pop	British Soul Pop
Swing & Jazz		
143	Latin Jazz 1	Latin Jazz 1
144	Big Band	Big Band
145	Dixieland 1	Dixieland 1
146	Guitar Swing 1	Guitar Swing 1
147	Broadway Big Band	Broadway B.Band
148	Swing	Swing
149	Latin Jazz 2	Latin Jazz 2
150	Fusion	Fusion
151	Acid Jazz	Acid Jazz
152	Cool Jazz Ballad	Cool Jazz Ballad
153	Swing Shuffle	Swing Shuffle
154	Big Band Medium	Big Band Medium
155	Dixieland 2	Dixieland 2
156	Acoustic Jazz	Acoustic Jazz
157	Guitar Swing 2	Guitar Swing 2
158	Ragtime	Ragtime
159	Modern Jazz Ballad	Modern Jazz Ballad
160	Swing Ballad	Swing Ballad
161	Orchestra Swing	Orchestra Swing
Country		
162	Country Pop 1	Country Pop 1
163	Bluegrass 1	Bluegrass 1
164	8Beat Country	8Beat Country
165	Modern Country	Modern Country

## Style Liste

166	Country Pop 2	Country Pop 2
167	Bluegrass 2	Bluegrass 2
168	2/4 Country	2/4 Country
169	Country Quick Steps	Country QuickStp
170	Country Folk	Country Folk
171	Country Shuffle	Country Shuffle
Latin & Latin Dance		
172	Samba 3	Samba 3
173	Bossa Nova	Bossa Nova
174	Latin	Latin
175	New Reggae	New Reggae
176	Reggae Dance	Reggae Dance
177	Paso Doble	Paso Doble
178	Lite Bossa	Lite Bossa
179	Latin Rock	Latin Rock
180	Beguine 3	Beguine 3
181	Slow Bolero	Slow Bolero
182	Disco Samba	Disco Samba
183	Mambo	Mambo
184	Meneito	Meneito
185	Rumba 2	Rumba 2
186	Rumba 3	Rumba 3
187	Tikitikita	Tikitikita
188	Lambada	Lambada
189	Pop Cha Cha 1	Pop Cha Cha 1
190	Pop Cha Cha 2	Pop Cha Cha 2
191	Salsa 2	Salsa 2
Waltz & T raditional		
192	Waltz	Waltz
193	Old Waltz	Old Waltz
194	English Waltz	English Waltz
195	German Waltz	German Waltz
196	Italian Mazurka	Italian Mazurka
197	Mexico Waltz	Mexico Waltz
198	Vienna Waltz	Vienna Waltz
199	Slow Waltz 2	Slow Waltz 2
200	Jazz Waltz	Jazz Waltz
201	Polka	Polka
202	6/8 March	6/8 March
203	German Polka	German Polka

204	Party Polka	Party Polka
205	Army March	Army March
206	March	March
207	US March	US March
208	Musette	Musette
209	French Musette	French Musette
210	Mazurka	Mazurka
World		
211	Enka Ballad	Enka Ballad
212	Laendler	Laendler
213	Hawaiian	Hawaiian
214	Sirtake	Sirtake
215	Dangdut	Dangdut
216	6/8 Flipper	6/8 Flipper
217	New Age	New Age
218	Tarantella	Tarantella
219	Scottish	Scottish
220	Norteno	Norteno
221	Pianist 1	Pianist 1
222	Pianist 2	Pianist 2
223	Pianist 3	Pianist 3
224	Jazz 1	Jazz 1
225	Jazz 2	Jazz 2
226	Jazz Pub	Jazz Pub
227	Piano Rock	Piano Rock
228	Pop Bossa	Pop Bossa
229	March 1	March 1
230	March 2	March 2
231	Piano Beat	Piano Beat
232	Piano Bar	Piano Bar
233	Blues	Blues
234	Pop Waltz	Pop Waltz
235	Slow Waltz	Slow Waltz
236	Ballad 1	Ballad 1
237	Ballad 2	Ballad 2
238	6/8 Ballad	6/8 Ballad
239	Pop 1	Pop 1
240	Pop 2	Pop 2

# Song Liste

No.	Name	LCD Name
<b>FOLK &amp; COUNTRY</b>		
1	Red River Valley	Red River Valley
2	Troika	Troika
3	Oh! Susanna!	Oh! Susanna!
4	Wave Of The Danube	Wave of Danube
5	Long Long Ago	Long Long Ago
6	Old Folks at Home	Old Folks at Home
7	Jambalaya	Jambalaya
8	Ding! Dong! Merrily On High	Ding! Dong!
9	Battle Hymn Of The Republic	Battle Hymn
10	The Old Gray Mare	The Old Gray Mare
11	American Patrol	American Patrol
12	Christmas Is Coming	Christmas Coming
13	Sippin' Cider Through A Straw	Sipping Cider
14	Christmas Sound	Christmas Sound
15	On London Bridge	On London Bridge
<b>GOLDEN &amp; POP</b>		
16	House Of The Rising Sun	House of Rising
17	The Blue Bells Of Scotland	The Blue Bells
18	Beautiful Dreamer	Beautiful Dreamer
19	It's Been A Long, Long Time	Been a Long Time
20	O Sole Mio	O Sole Mio
21	Der Deitcher's Dog	Der Deitcher's Dog
22	Joy To The World	Joy to the World
23	Silent Night	Silent Night
24	Ave Maria	Ave Maria
25	Five Hundred Miles	Five Hundred Mil
26	Happy New Year	Happy New Year
27	It's Beginning To Look A Lot Like Christmas	Like Christmas
28	Jeanie With The Light Brown Hair	Jeanie
29	Music Box Dancer	Music Box Dancer
30	Go Tell It On The Mountain	Tell It on Mountain
31	Entertainer	Entertainer
32	Annie Laurie	Annie Laurie
33	Rumba Romance	Rumba Romance
34	The Last Rose Of Summer	Rose of Summer
35	The Old King Cole	The Old King Cole
<b>JAZZ &amp; FUSION</b>		
36	Samba In June	Samba In June
37	Funk	Funk
38	I Can...	I Can...
39	Sea Shore	Sea Shore
40	Guitar&Saxphone	Guitar&Saxphone
41	The Hip Hop's Night	HipHop's Night
42	Blue Lunch	Blue Lunch
43	Cobweb	Cobweb
44	Wine	Wine
45	Jazz Old Man	Jazz Old Man
46	Dark Eyes	Dark Eyes
47	Carlos	Carlos
48	Sad	Sad
49	The Jazz	The Jazz

<b>PIANO</b>		
50	Fur Elise	Fur Elise
51	Prelude In C-Sharp Major	Prelude
52	Innocence	Innocence
53	The Happy Farmer	The Happy Farmer
54	L' Arabesque	L' Arabesque
55	Minuet In G Major (BWV Anh. 116)	Minuet in G 1
56	Austria Variation	Austria Variation
57	Schos Doll's Dance No. 7	Doll's Dance No. 7
58	The Rag-Time Dance	Rag-Time Dance
59	2-Part Invention In A Minor	Invention A 2 Voix
60	Minuet In G Major (BWV Anh. 114)	Minuet in G 2
61	Turkish March	Turkish March
62	Schos Doll's Dance No. 2	Doll's Dance No. 2
63	Italian Polka	Italian Polka
64	Musette In D Major	Musette in D
65	Bourree	Bourree
66	Piano Sonata In C Major, K.330. III	Sonata K.330. III
67	To A Wild Rose	To A Wild Rose
68	Away In A Manger	Away In A Manger
69	Gavotte I	Gavotte I
70	Angels We Have Heard On High	Angels We Heard
71	Waltz	Waltz
72	Did You Ever See A Lassie	Did You See Lassie
73	Chopsticks	Chopsticks
74	Four Swans' Dance	Four Swans' Dance
75	Old French Song	Old French Song
76	Inquietude	Inquietude
77	La Pastorale	La Pastorale
78	Santa Claus Is Coming To Town	Santa is Coming
79	Wilder Reiter	Wilder Reiter
80	Rialto Ripples (Rag)	Rialto Ripples
81	Mazurka	Mazurka
82	Tchaikovsky Waltz	Tchaikovsky Waltz
83	Salut d' Amour	Salut d' Amour
84	Gavotte	Gavotte
85	Neapolitan Song	Neapolitan Song
86	Minuet In D Major	Minuet in D
87	Prelude In E Major	Prelude in E
88	Barcarolle	Barcarole
89	Piano Sonata In A Major, K.331. I	Sonata K.331.I
90	Waltz For Piano In G-Sharp Minor	Waltz in G-Sharp

# Demo Liste

1	Demo1	Demo1
2	Demo2	Demo2

# Akkord Liste

Chord Name	Abbreviation	Normal Voicing	Display for Root "C"
Major	M	1+3+5	C
Sixth	6	1+(3)+5+6	C6
Major seventh	M7	1+3+(5)+7	Cm7
Major seventh add sharp eleventh	M7(#11)	1+(2)+3+#4+5+7	CM7(#11)
Add ninth	(9)	1+2+3+5	C(9)
Major seventh ninth	M7(9)	1+2+3+(5)+7	CM7(9)
Sixth ninth	6(9)	1+2+3+(5)+6	C6(9)
Augmented	aug	1+3+#5	Caug
Seventh augmented	7aug	1+3+#5+b7	C7aug
Major seventh augmented	M7aug	1+(3)+#5+7	CM7aug
Minor	m	1+b3+5	Cm
Minor sixth	m6	1+b3+5+6	Cm6
Minor seventh	m7	1+b3+(5)+b7	Cm7
Minor seventh flatted fifth	m7b5	1+b3+b5+b7	Cm7b5
Minor add ninth	m(9)	1+2+b3+5	Cm(9)
Minor seventh ninth	m7(9)	1+2+b3+(5)+b7	Cm7(9)
Minor seventh eleventh	m7(11)	1+(2)+b3+4+5+(b7)	Cm7(11)
Minor major seventh	mM7	1+b3+(5)+7	CmM7
Minor major seventh ninth	mM7(9)	1+2+b3+(5)+7	CmM7(9)
Diminished	dim	1+b3+b5	Cdim
Diminished seventh	dim7	1+b3+b5+6	Cdim7
Seventh	7	1+3+(5)+b7	C7
Seventh suspended fourth	7sus4	1+4+5+b7	C7sus4
Seventh ninth	7(9)	1+2+3+(5)+b7	C7(9)
Seventh add sharp eleventh	7(#11)	1+(2)+3+#4+5+b7	C7(#11)
Seventh add thirteenth	7(13)	1+3+(5)+6+b7	C7(13)
Seventh flatted fifth	7b5	1+3+b5+b7	C7b5
Seventh flatted ninth	7(b9)	1+b2+3+(5)+b7	C7(b9)
Seventh add flatted thirteenth	7(b13)	1+3+5+b6+b7	C7(b13)
Seventh sharp ninth	7(#9)	1+#2+3+(5)+b7	C7(#9)
Suspended fourth	sus4	1+4+5	Csus4
One plus two plus five	sus2	1+2+5	C/Csus2

# MIDI Implementation Karte

Function		Transmitted	Recognized	Remarks
Basic	Default	1ch	ALL	
Channel	Changed	1ch	1-16ch	
Mode	Default	x	3	
	Messages Altered	x *****	3 x	
Note Number	Note	21—108	0—127	
	:True voice	*****	0—127	
Velocity	Note on	o 9nH,V=1-127	o 9nH,V=1-127	
	Note off	x (9nH,V=0)	o(9nH,V=0; 8nH,V=0-127)	
After Touch	key's	x	x	
	Ch's	x	x	
Pitch Bend		x	o	
Control Change	0	o	o	Bank Select
	1	o	o	Modulation
	5	o	o	Portamento Time
	6	o	o	Data Entry
	7	o	o	Volume
	10	o	o	Pan
	11	o	o	Expression
	64	o	o	Sustain Pedal
	65	o	o	Portamento ON/OFF
	66	o	o	Sostenuto Pedal
	67	o	o	Soft Pedal
	80	o	o	Reverb Program
	81	o	o	Chorus Program
	91	o	o	Reverb Level
	93	o	o	Chorus Level
	120	x	o	All Sound Off
	121	x	o	Reset All Controllers
123	o	o	All Notes Off	
Program Change	:true	o *****	o 0—127	
System Exclusive		o	o	
System Common	:SongPosition	x	x	
	:Song Select	x	x	
	:Tune	x	x	
System Real Time	:Clock	x	x	
	:Commands	x	x	
Aux Messages	:LOCAL ON/OFF	x	x	
	:All Notes Off	o	o	
	:Active sense	o	o	
	:Reset	x	o	
Notes:				

- Mode 1: OMNI ON, POLY
- Mode 2: OMNI ON, MONO o: YES

- Mode 3: OMNI OFF, POLY
- Mode 4: OMNI OFF, MONO x: NO





**instruments**

**[www.deebach.eu](http://www.deebach.eu)**  
**Email: [info@deebach.eu](mailto:info@deebach.eu)**